

TINMAN 507

CZ

SK

HU

Uživatelský manuál
Používateľský manuál
Felhasználói kézikönyv

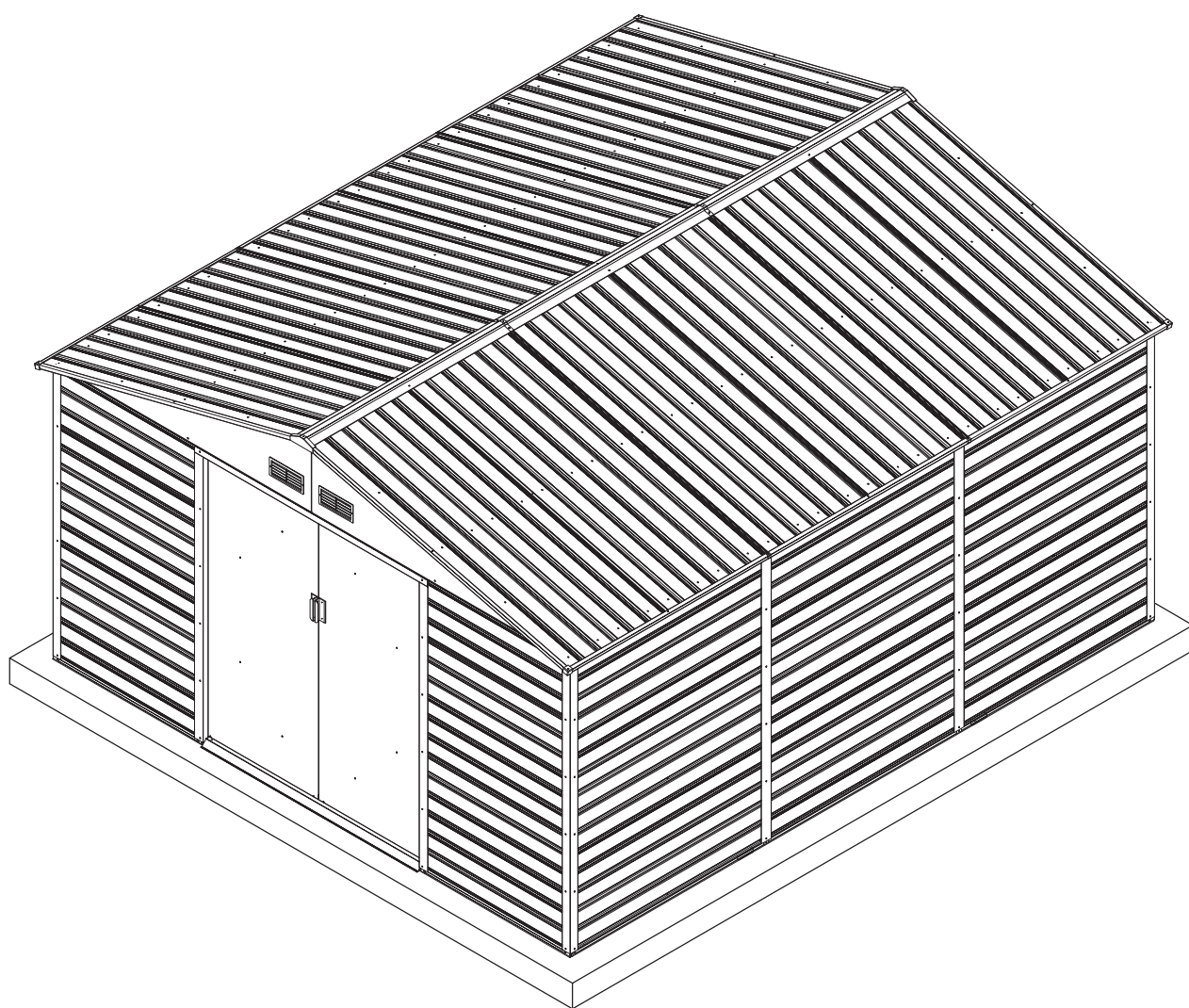

Výrobek by měli montovat minimálně 2–3 dospělé osoby. Čas montáže 3–4 hodiny.
Výrobok by mali montovať minimálne 2–3 dospelé osoby. Čas montáže 3–4 hodiny.
Az összeszereléshez két ember kell, és 2-3 óráig tart. Szerelési idő 3-4 óra.

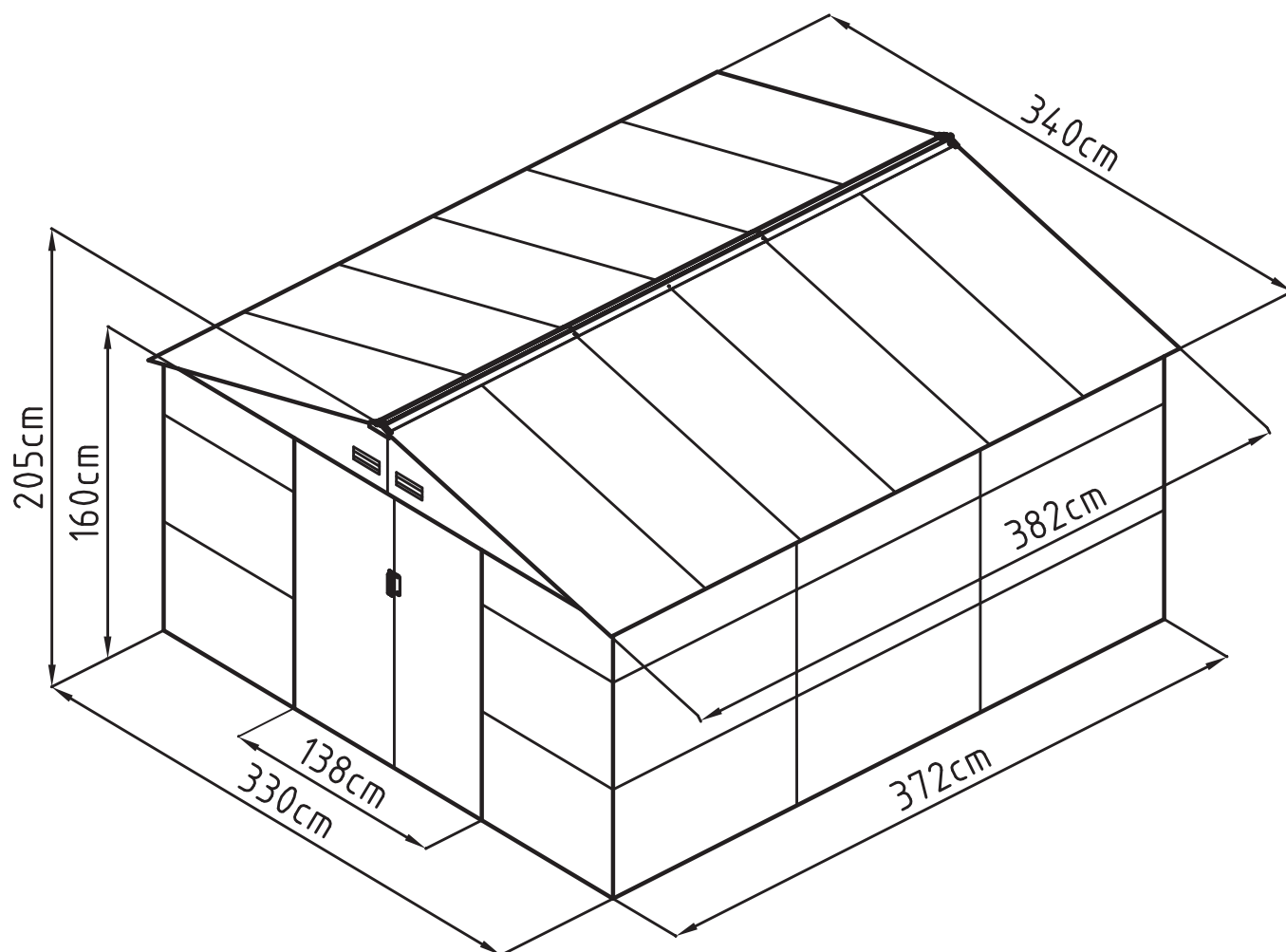
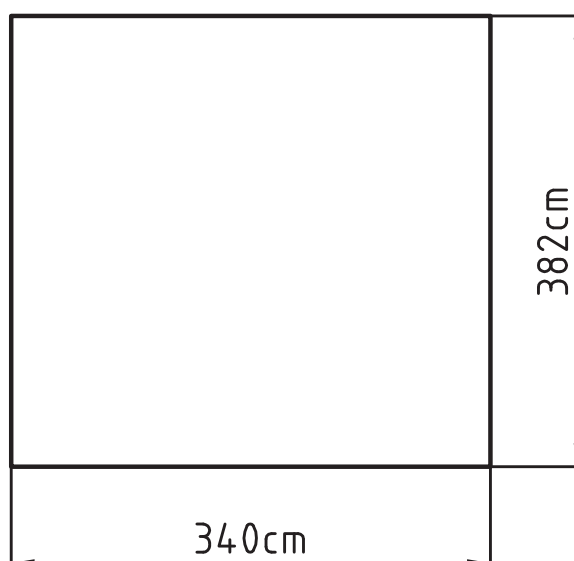
PŘESNÝ ROZMĚR • PRESNÝ ROZMER • PONTOS MÉRETEK**PLOCHA • PLOCHA • TERÜLET**

Evan-G:

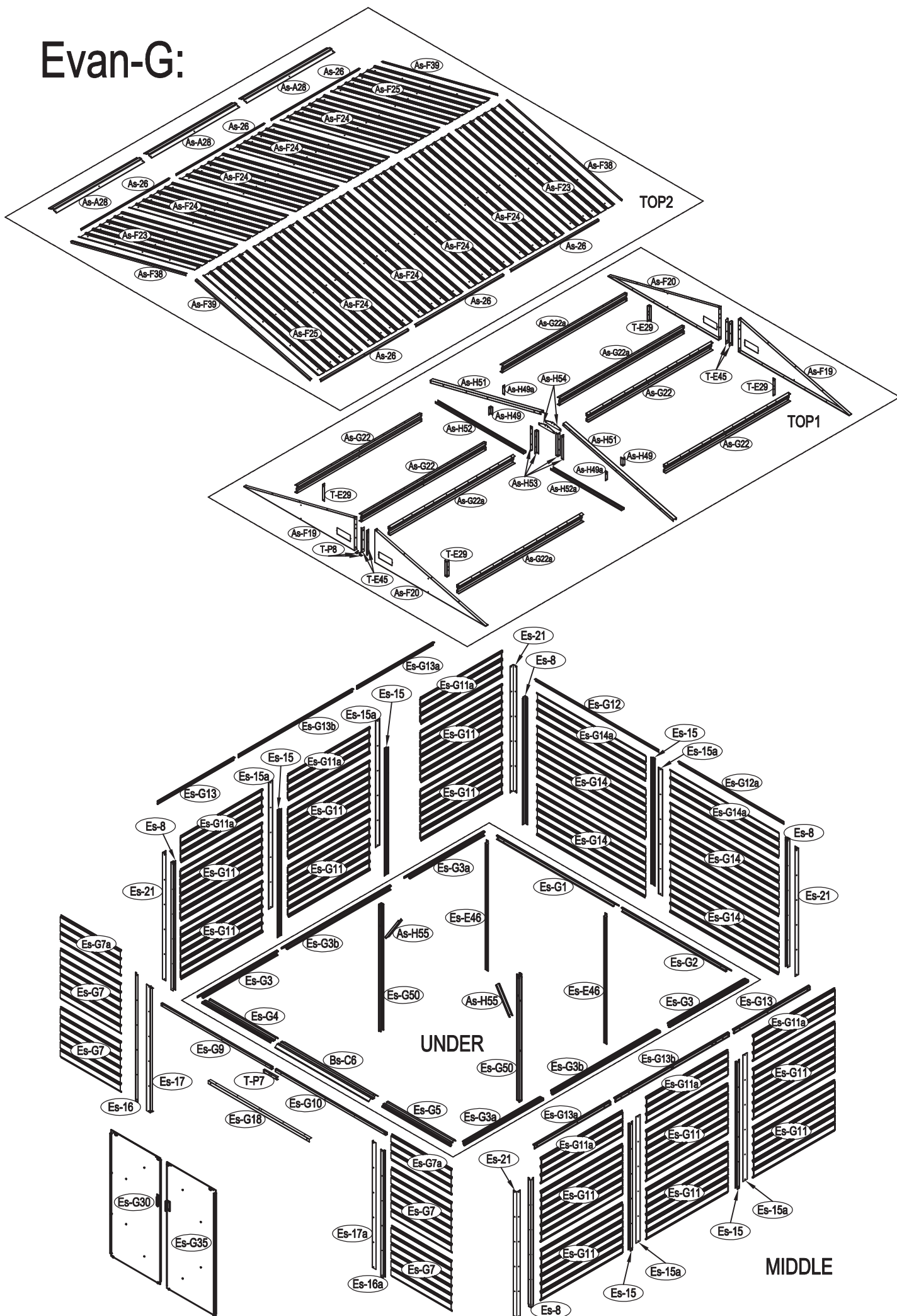

Číslo · Číslo Sorszám	Obrázek · Obrázok Ábra	mm	KS DB	Číslo · Číslo Sorszám	Obrázek · Obrázok Ábra	mm	KS DB
UNDER							
Es-G1		1792	x1	As-H49a		99	x2
Es-G2		1611	x1	Es-G50		1617.5	x2
Es-G3		1170	x2	As-H51		1680	x2
Es-G3a		1170	x2	As-H52		1300	x1
Es-G3b		1595	x2	As-H52a		1043	x1
Es-G4		1016	x1	As-H53		292	x4
Es-G5		1016	x1	As-H54		230	x2
Bs-C6		1384	x1	As-H55		369	x2
MIDDLE				TOP2			
Es-G7		889	x4	As-F23		1748	x2
Es-G7a		889	x2	As-F24		1748	x8
Es-G11		1200	x12	As-F25		1748	x2
Es-G11a		1200	x6	As-A28		1298	x3
Es-G14		1601	x4	As-26		1296	x6
Es-G14a		1601	x2	As-F38		1746	x2
Es-8		1630	x4	As-F39		1746	x2
Es-G9		1632.5	x1	DOOR			
Es-G10		1632.5	x1	Es-G30		1610	x1
Es-G12		1817.5	x1	Es-G35		1610	x1
Es-G12a		1547.5	x1	Es-31		1550	x2
Es-G13		1123.5	x2	Es-G32		985	x4
Es-G13a		1123.5	x2	Bs-C33		696	x1
Es-G13b		1674	x2	Bs-C34		696	x1
Es-15		1630	x5	Bs-C36		696	x1
Es-15a		1615	x5	Bs-C37		696	x1
Es-16		1630	x1	ANNEX			
Es-16a		1630	x1	T-P1			x4
Es-17		1615	x1	T-P2			x4
Es-17a		1615	x1	T-P3			x4
Es-G18		1484	x1	T-P4			x2
Es-21		1615	x4	TP5A			x4
Es-E46		1615	x2	T-P6			x2
TOP1				T-P7		200	x1
As-F19		1628.3	x2	T-P8			x2
As-F20		1628.3	x2	Es-G40			x408
As-G22		1842.5	x4	Es-G41			x471
As-G22a		1842.5	x4	Es-G42			x24
T-E29		200	x4	Es-G43			x168
As-H49		99	x2	Es-G44			x194
T-E45		310	x4	Es-G45			x4

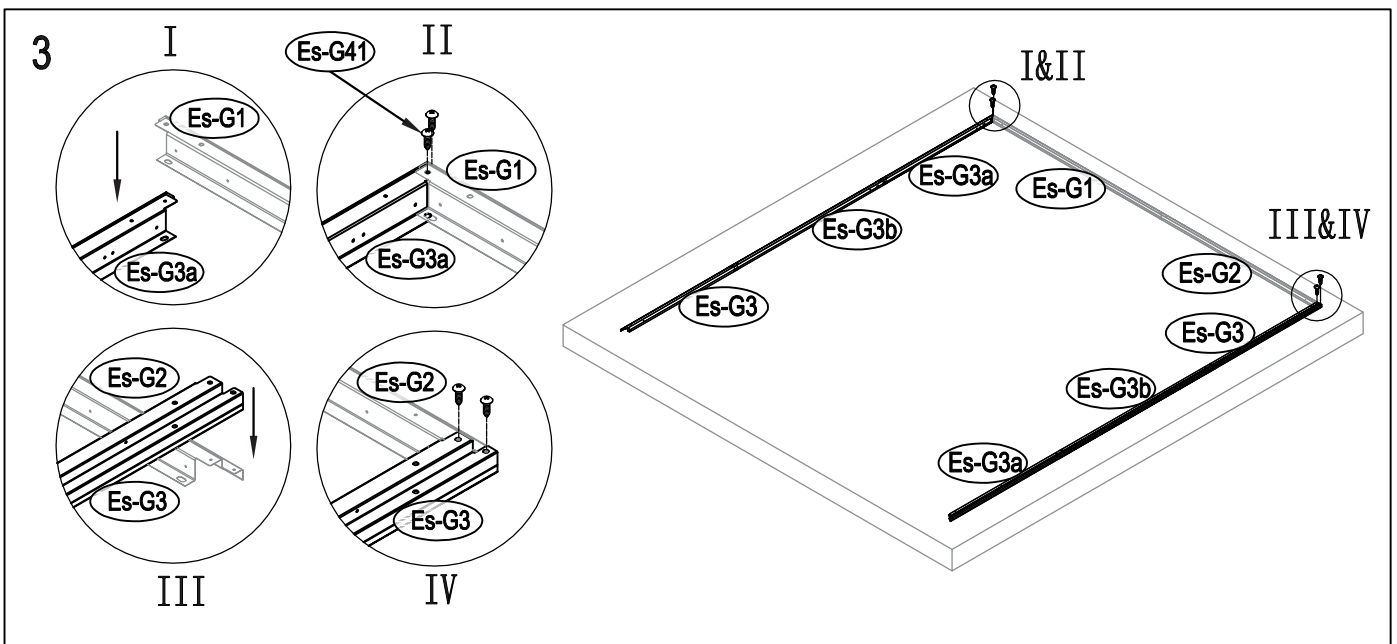
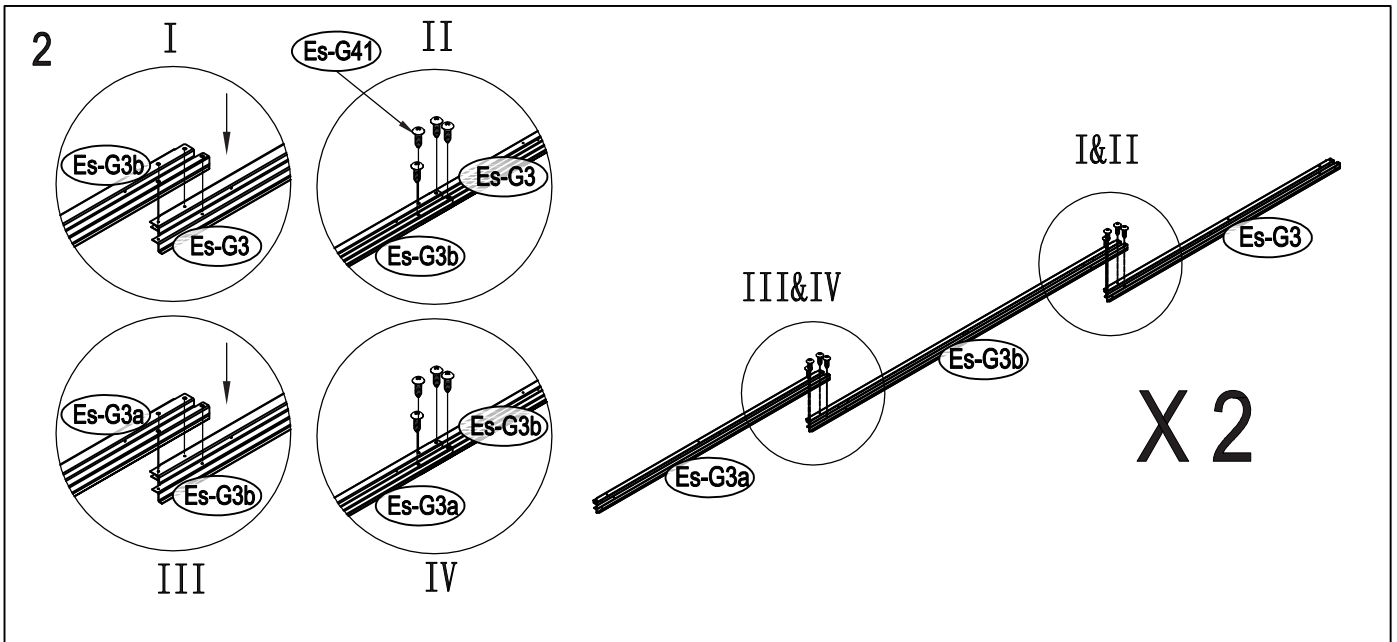
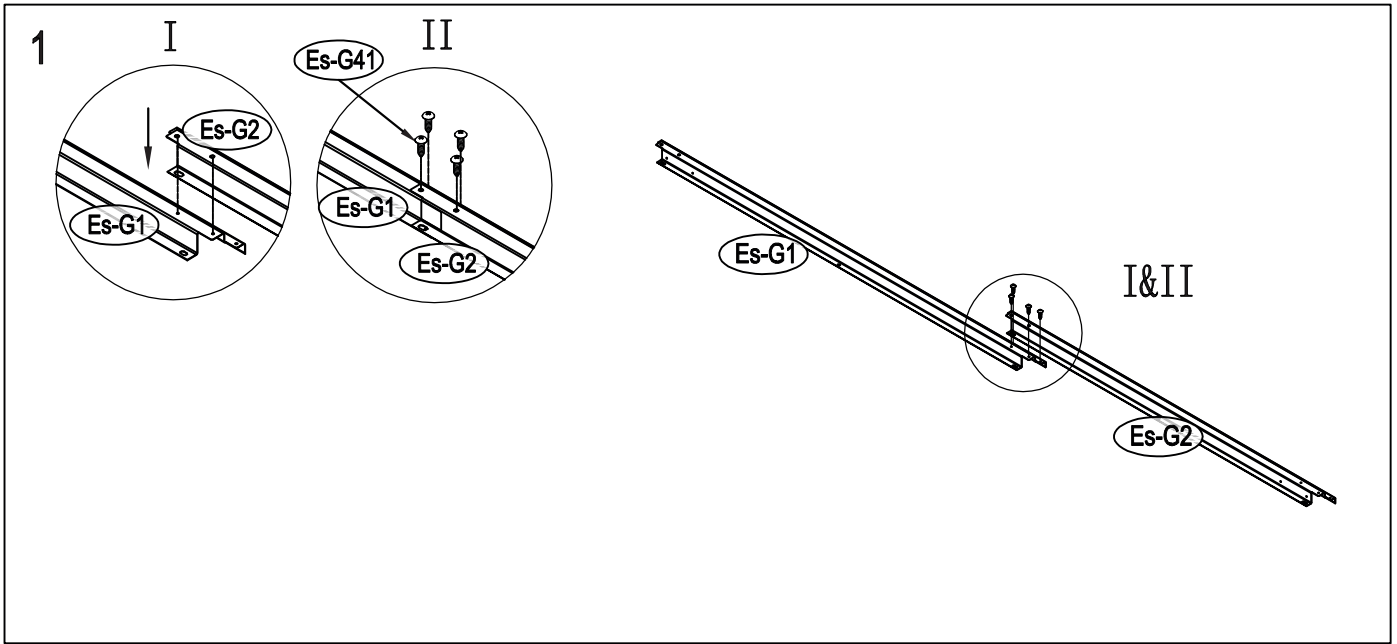

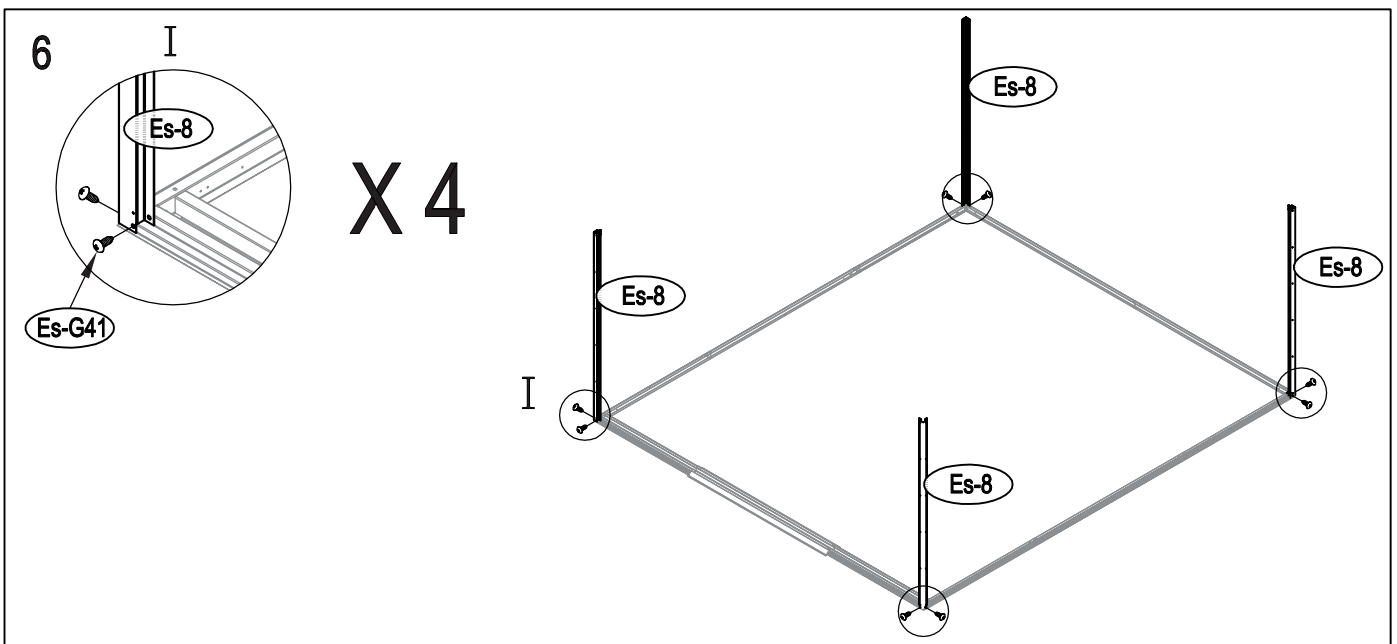
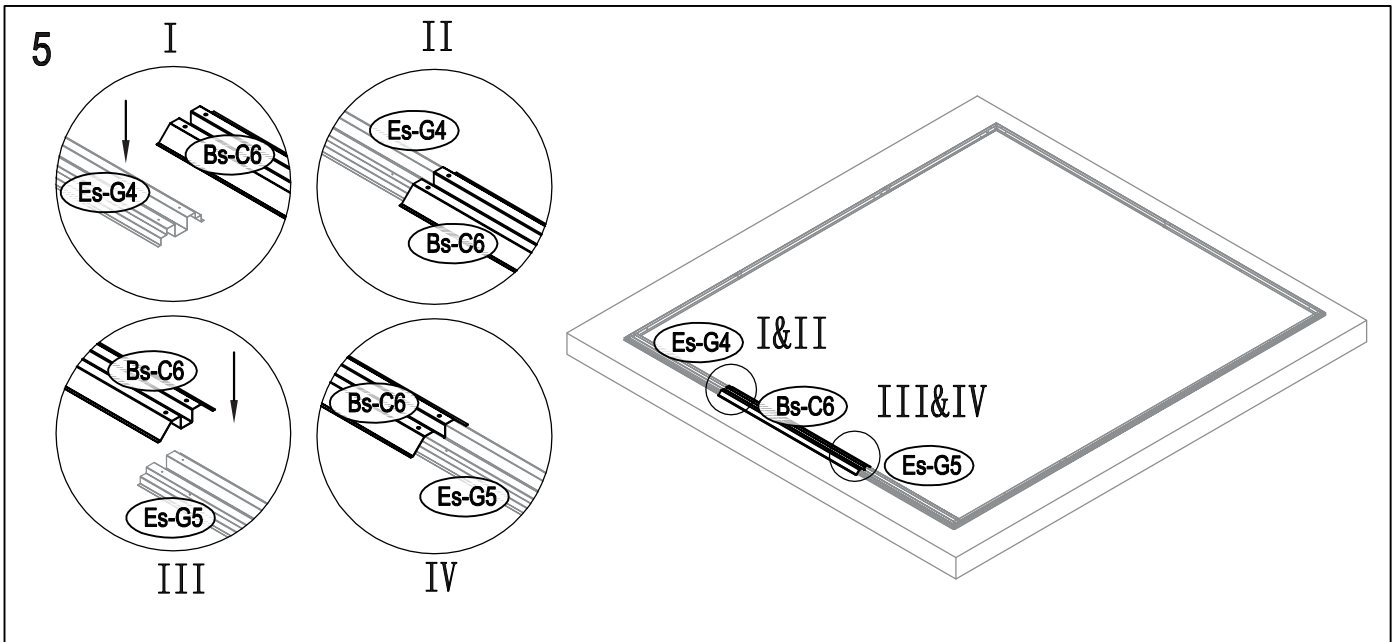
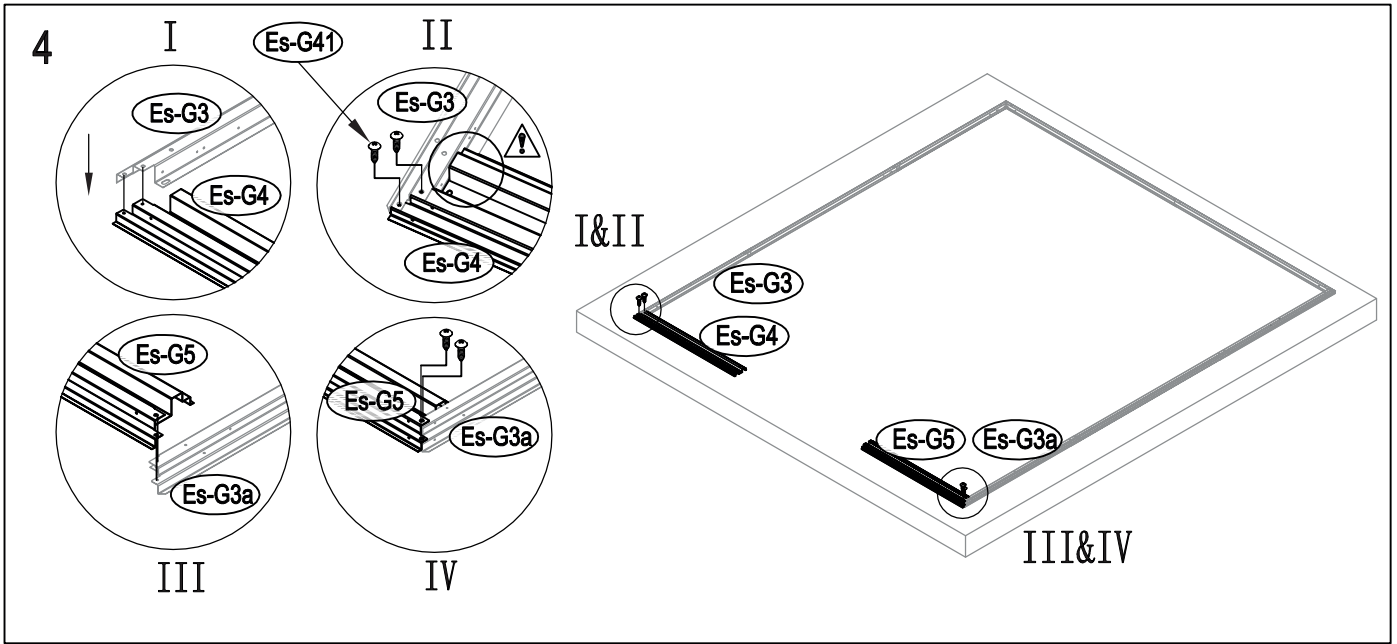

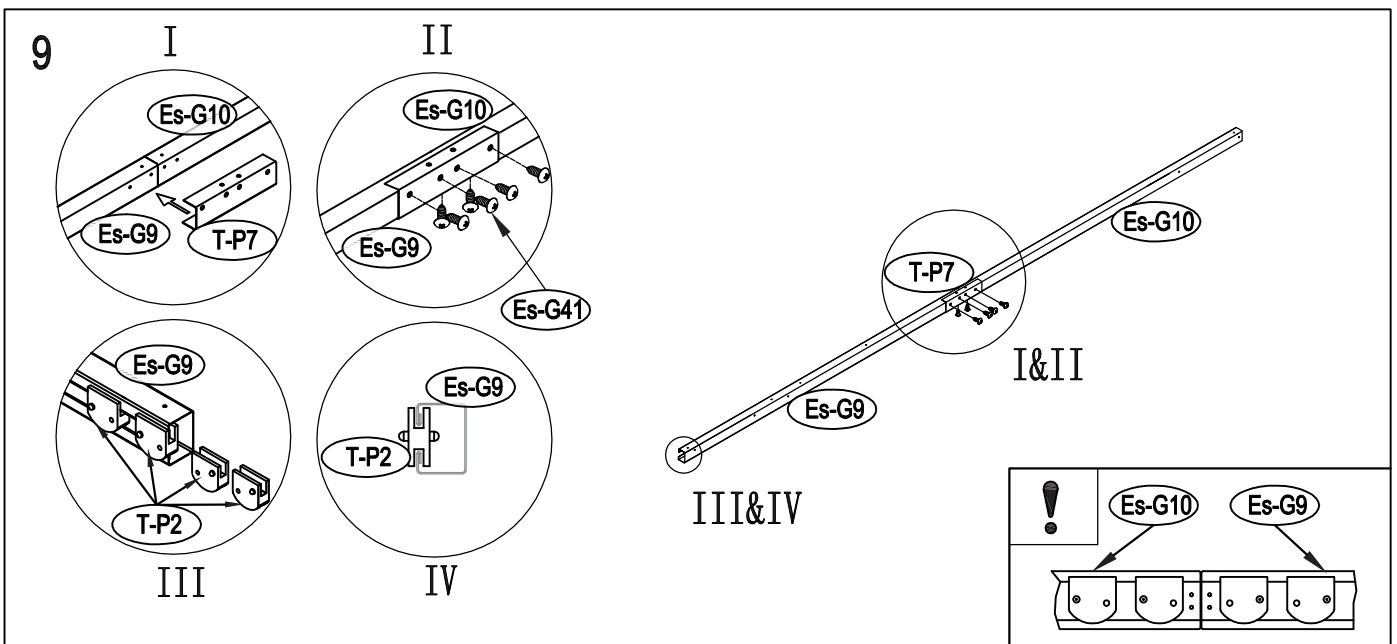
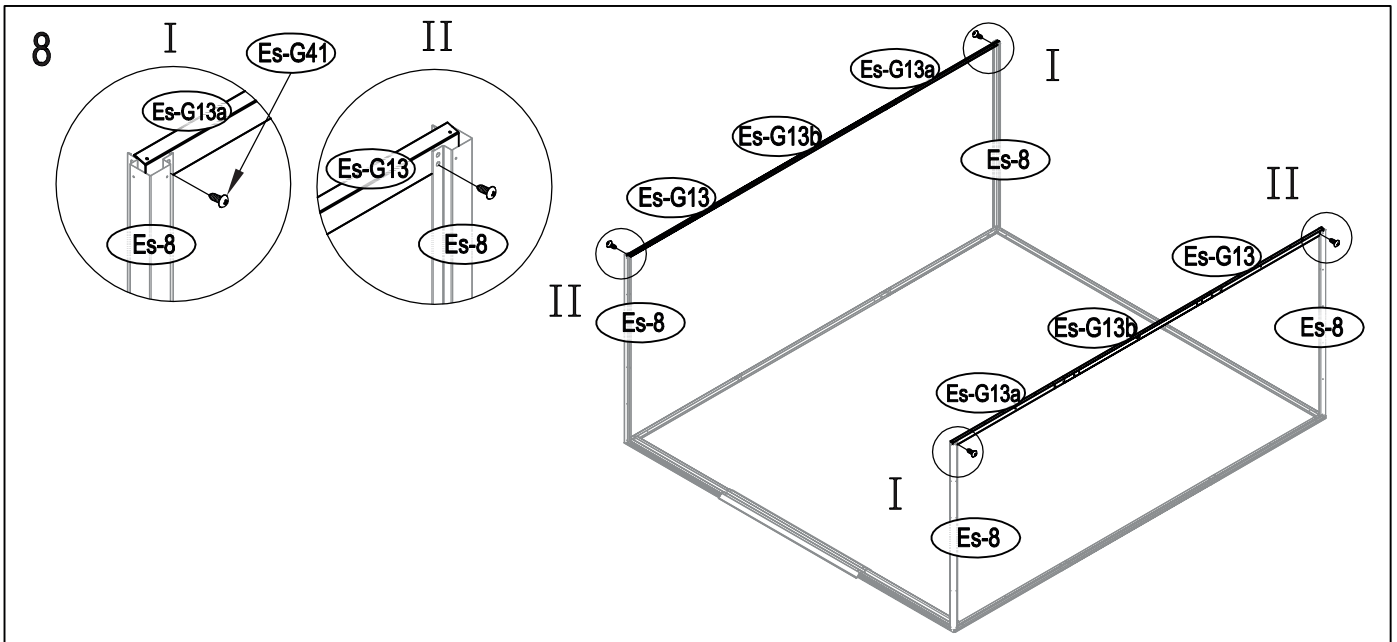
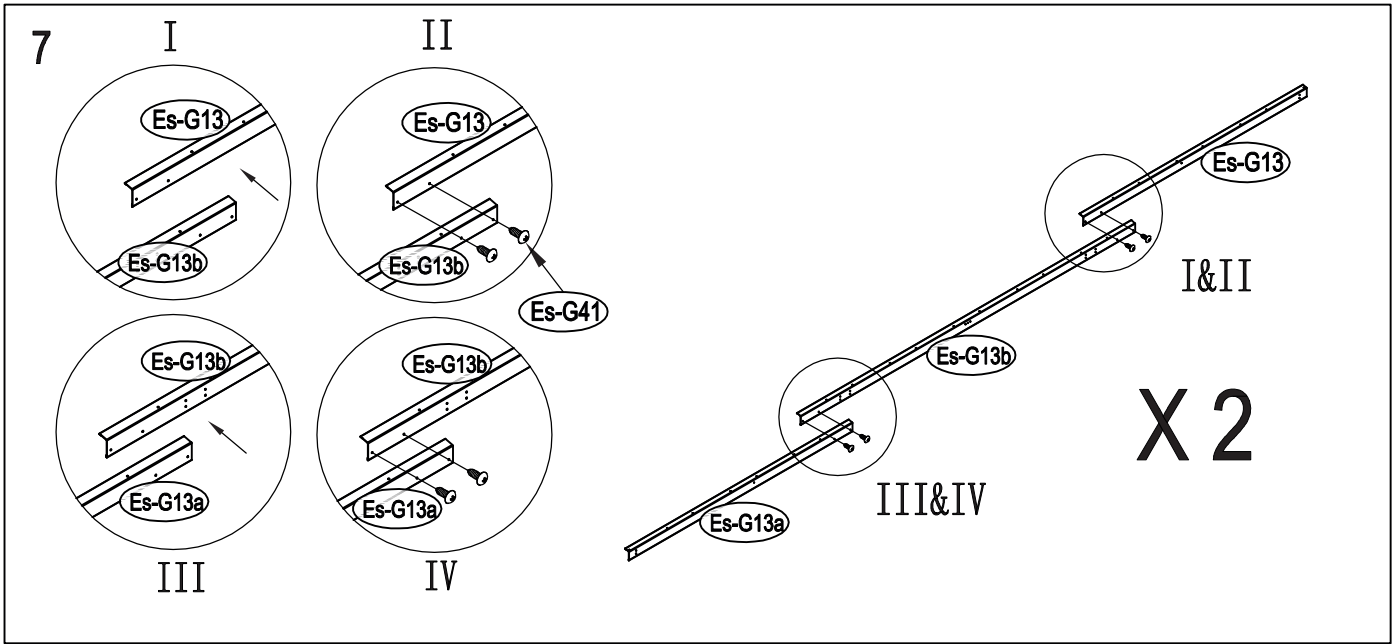

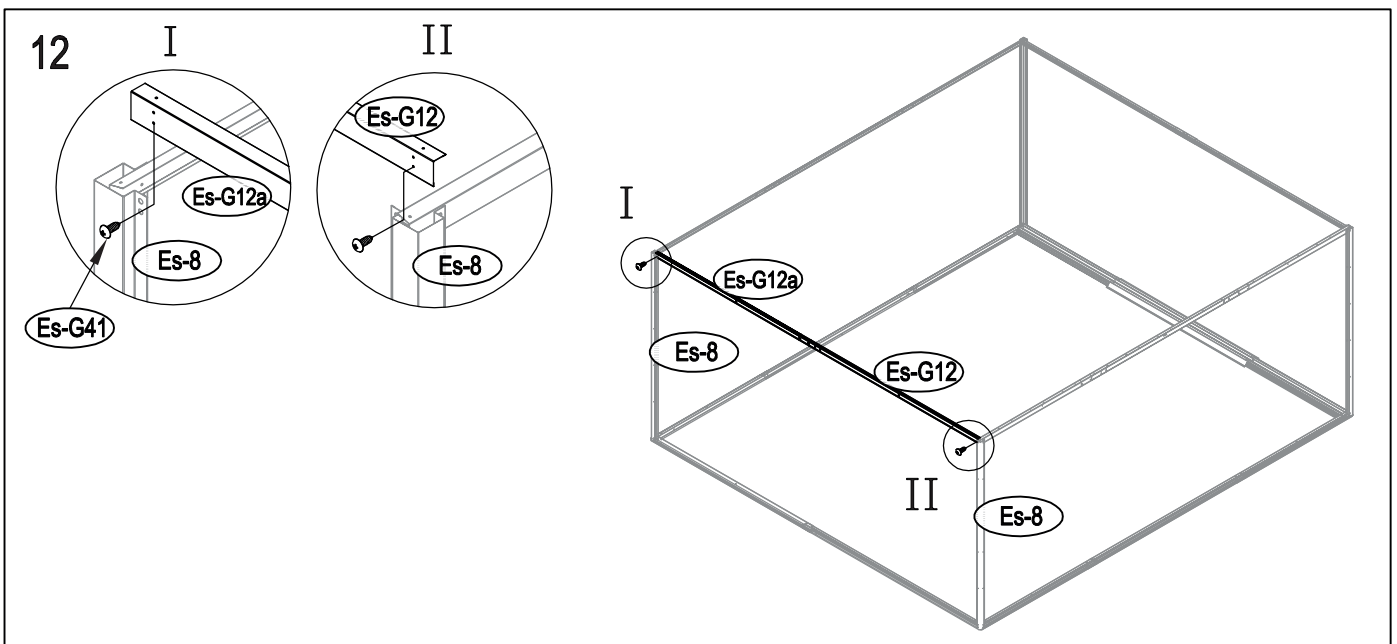
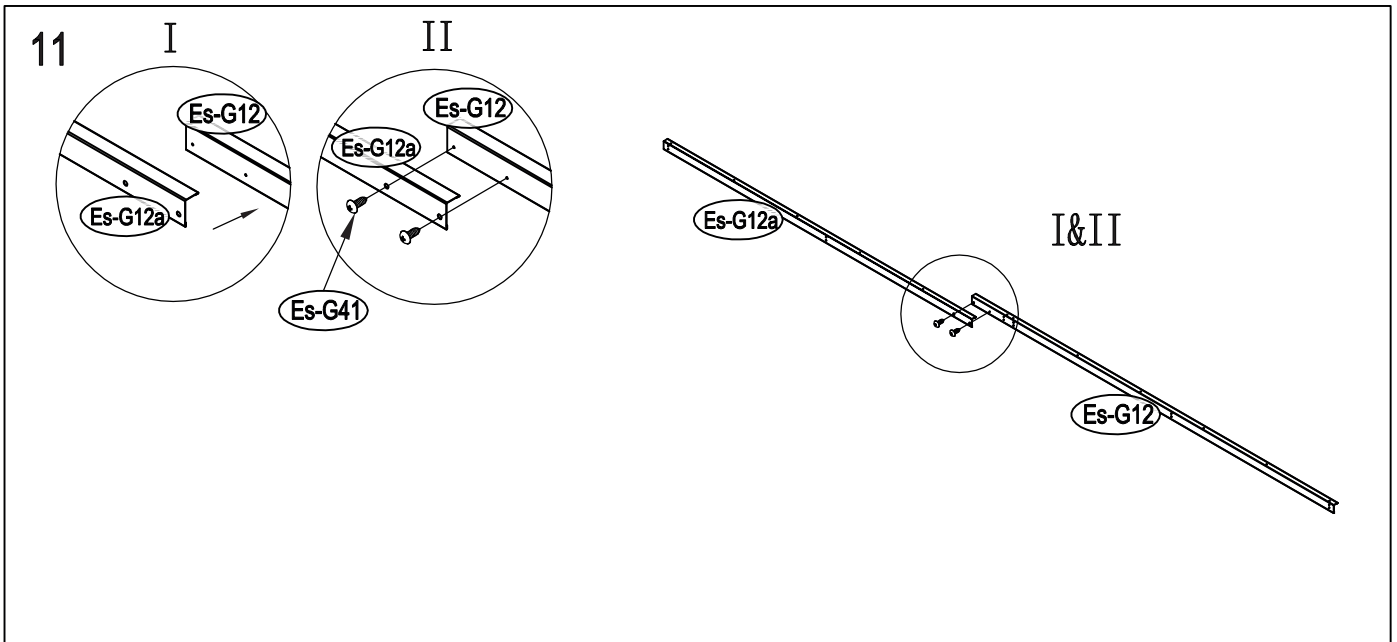
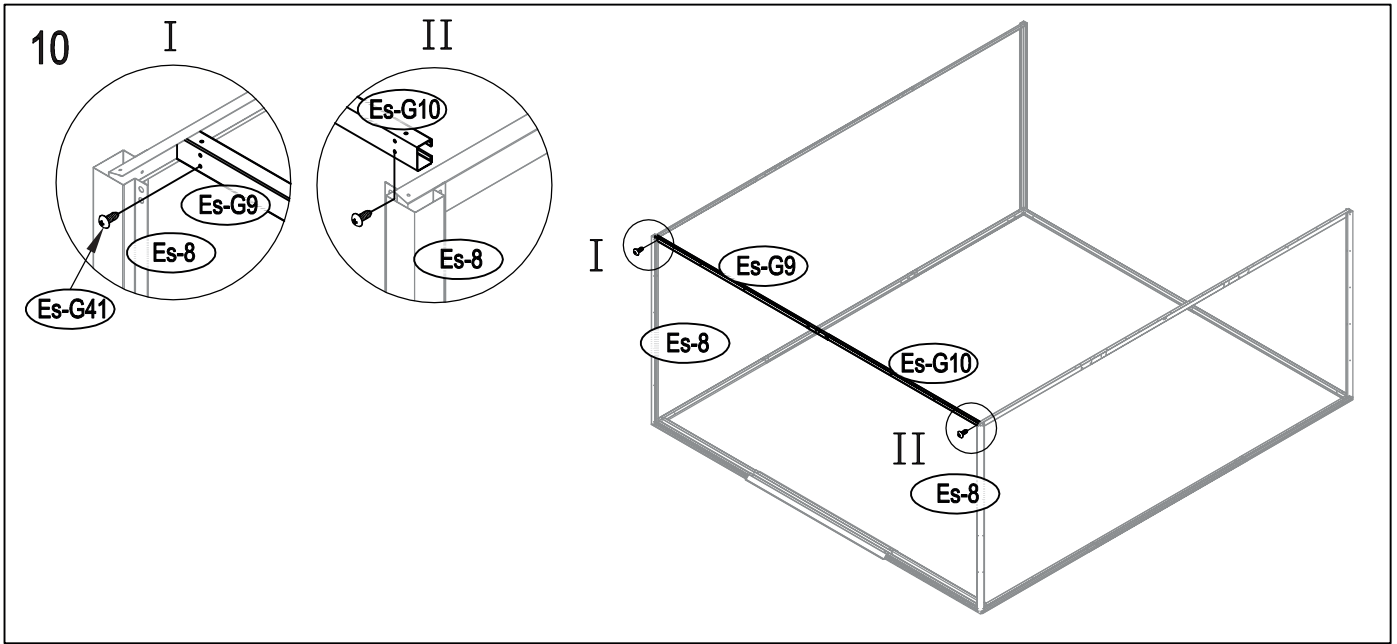

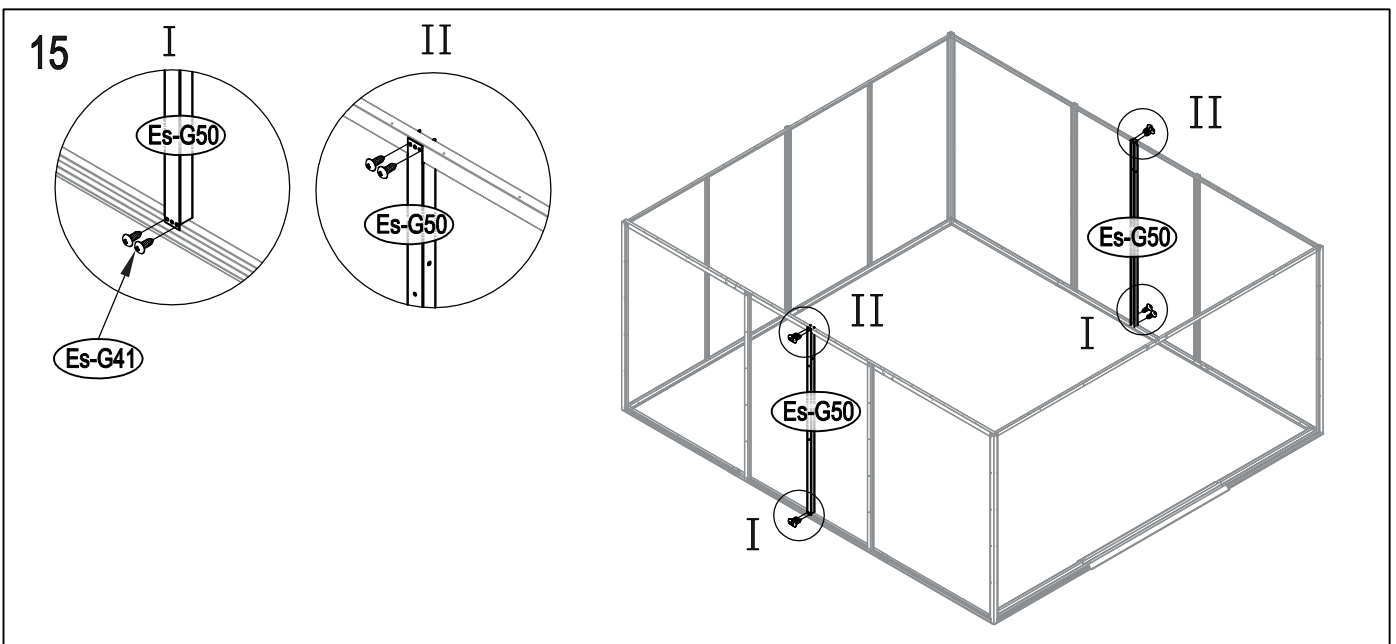
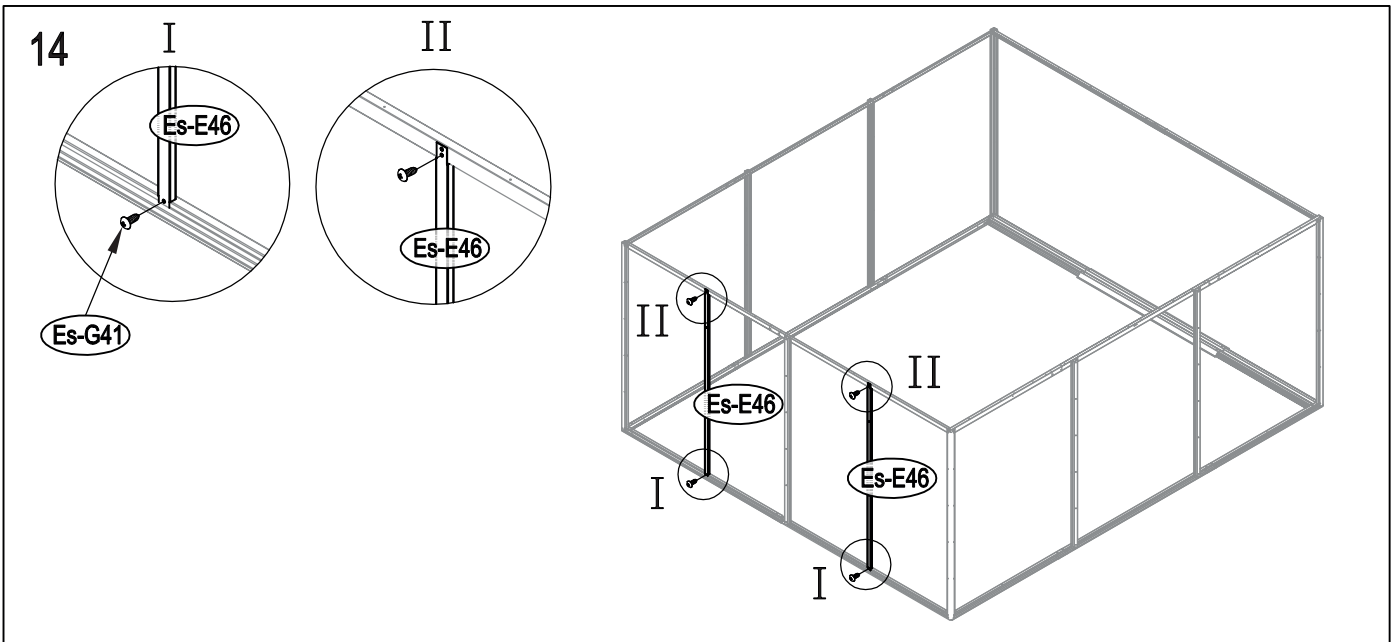
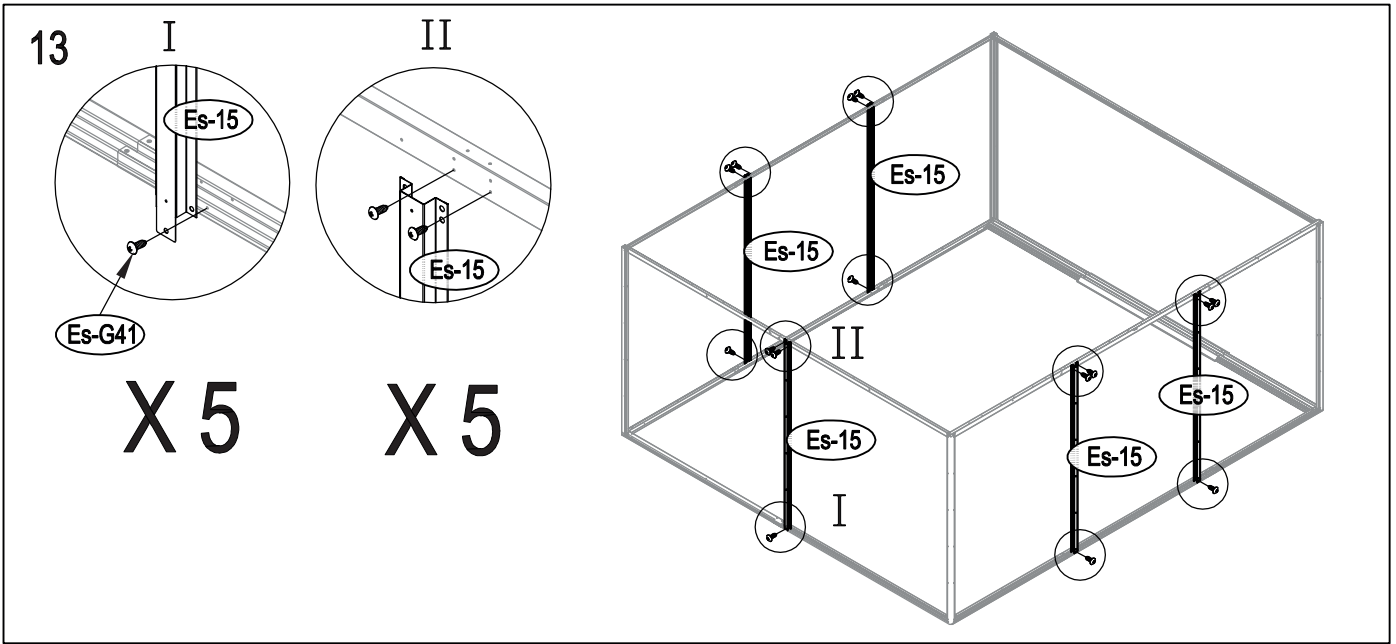

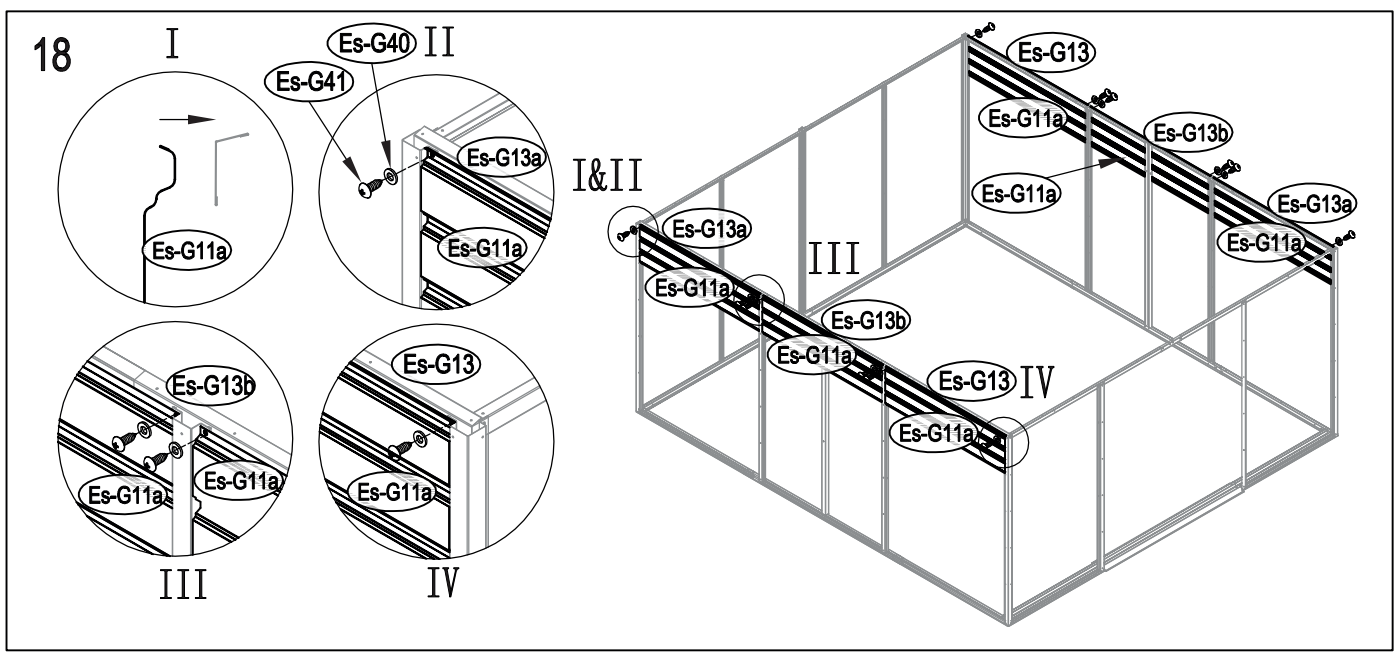
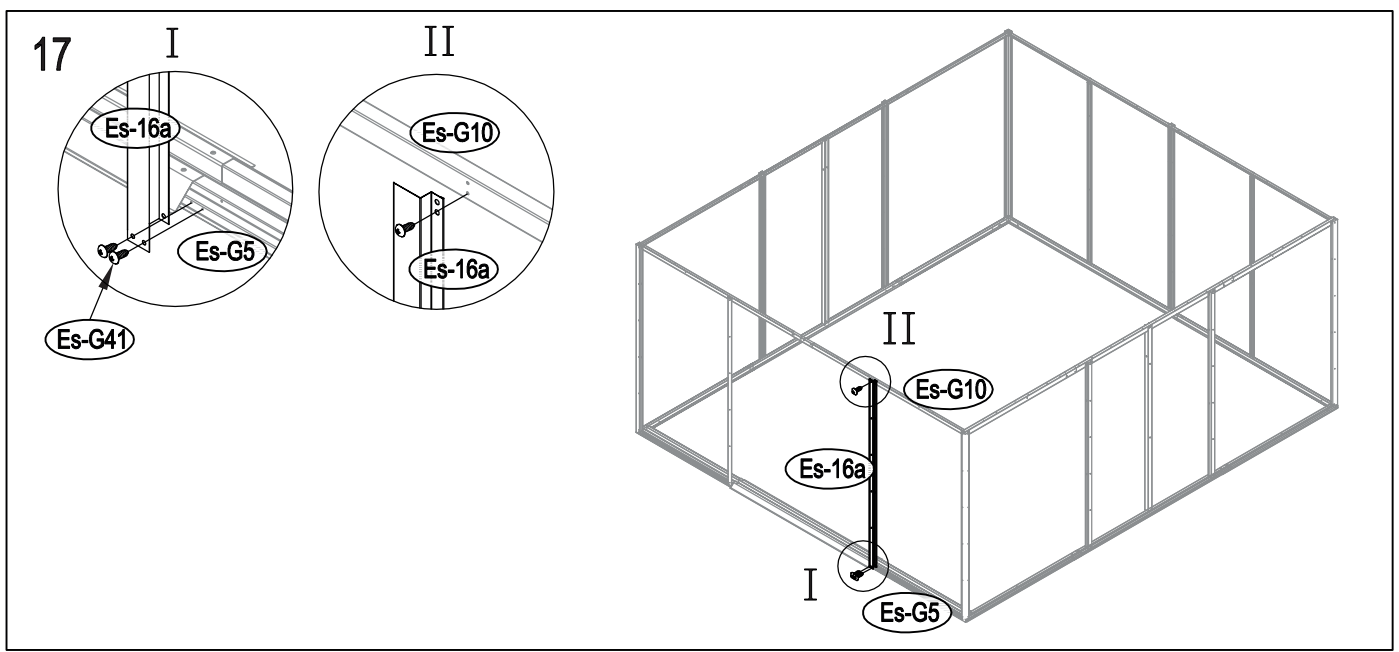
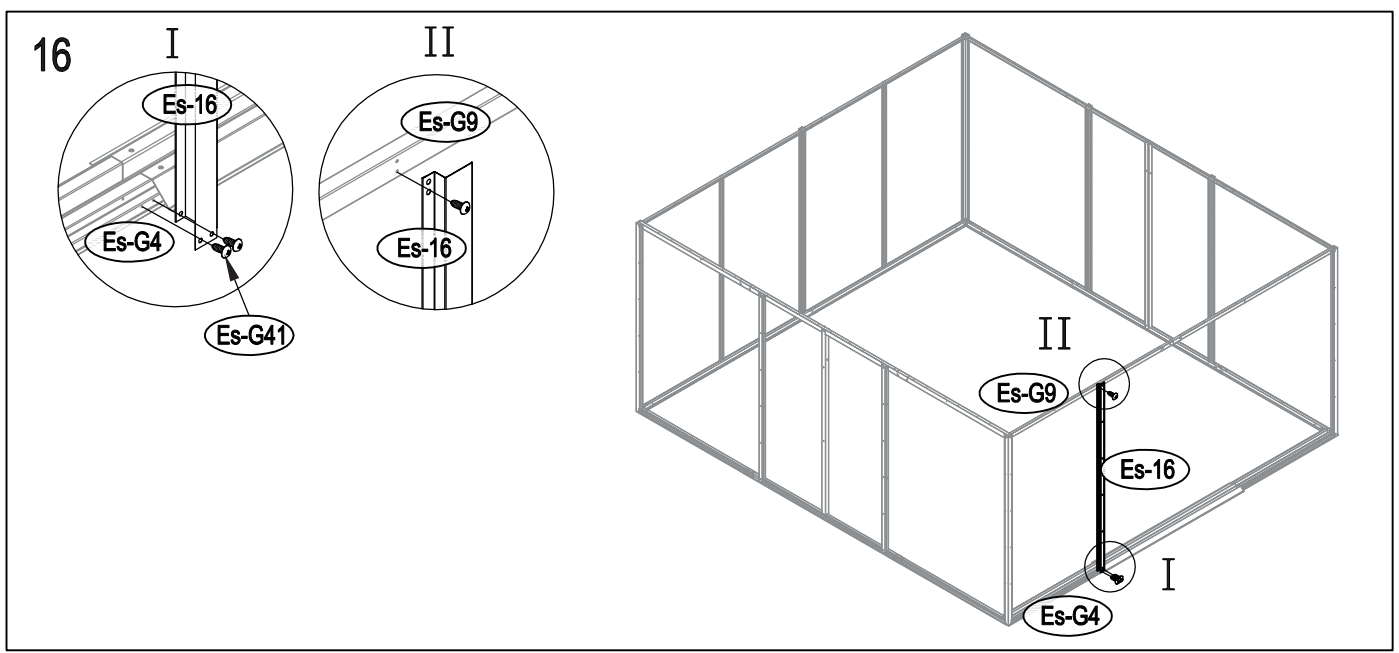

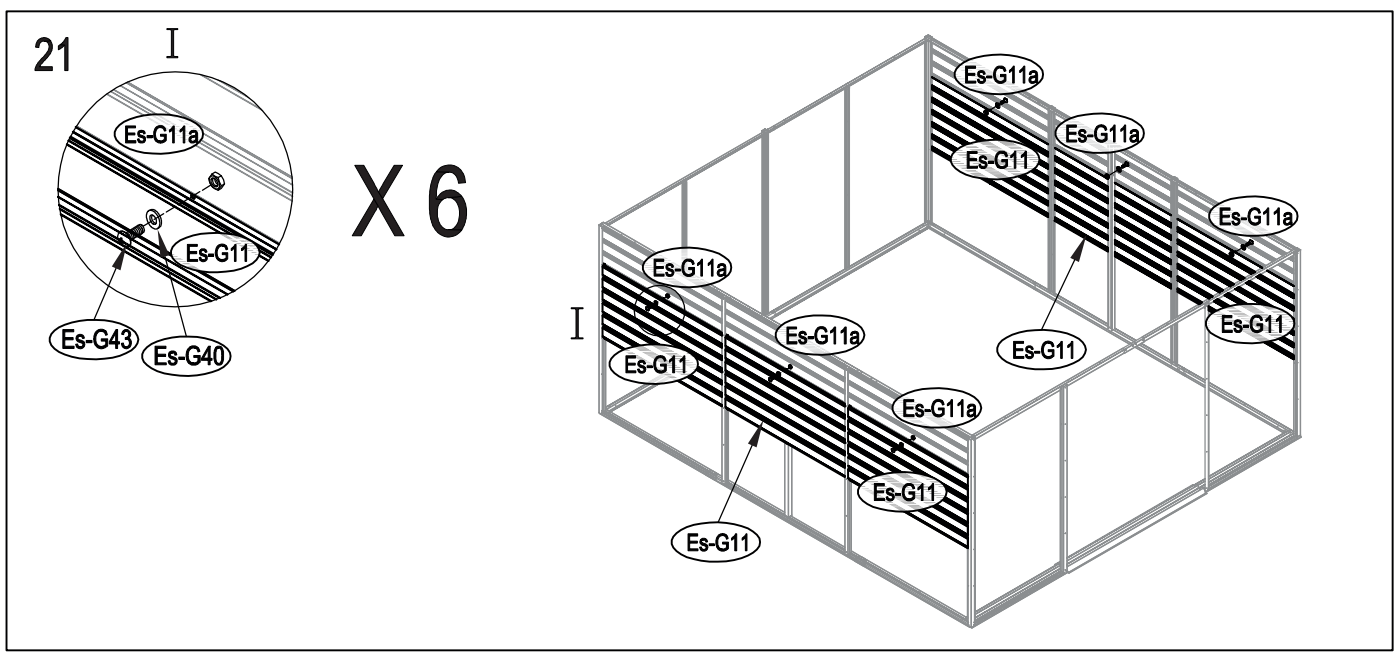
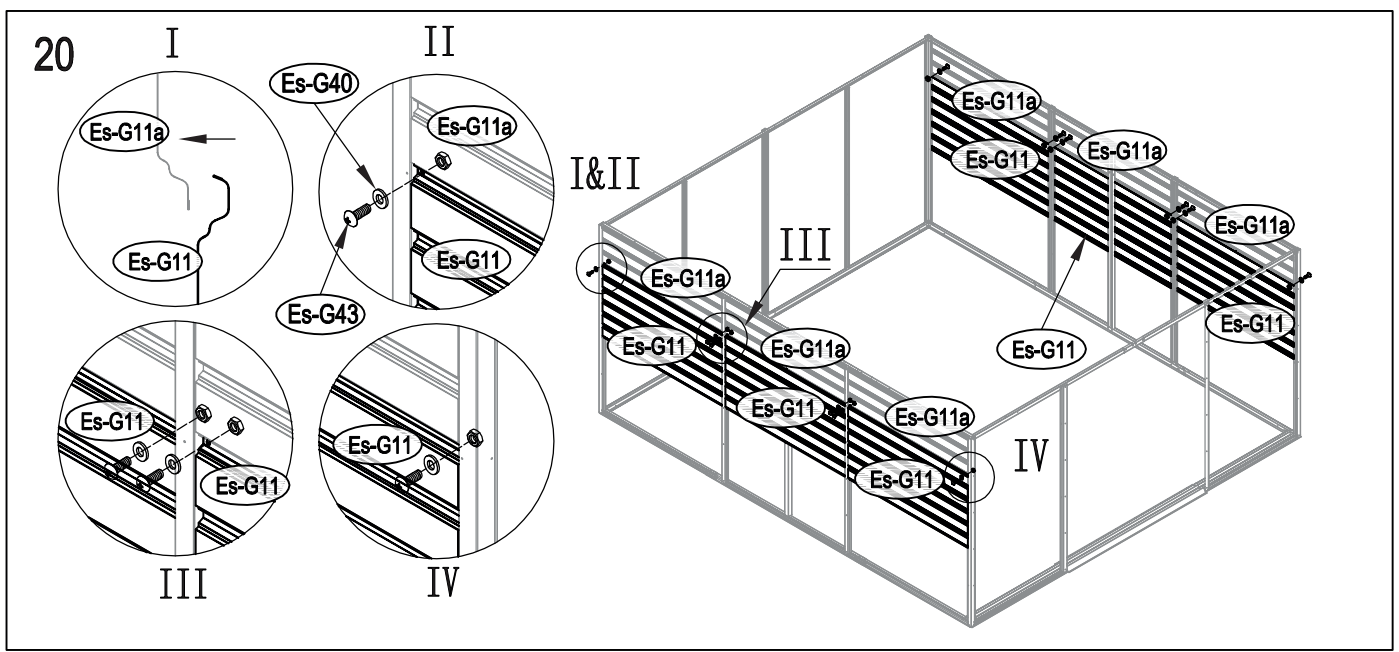
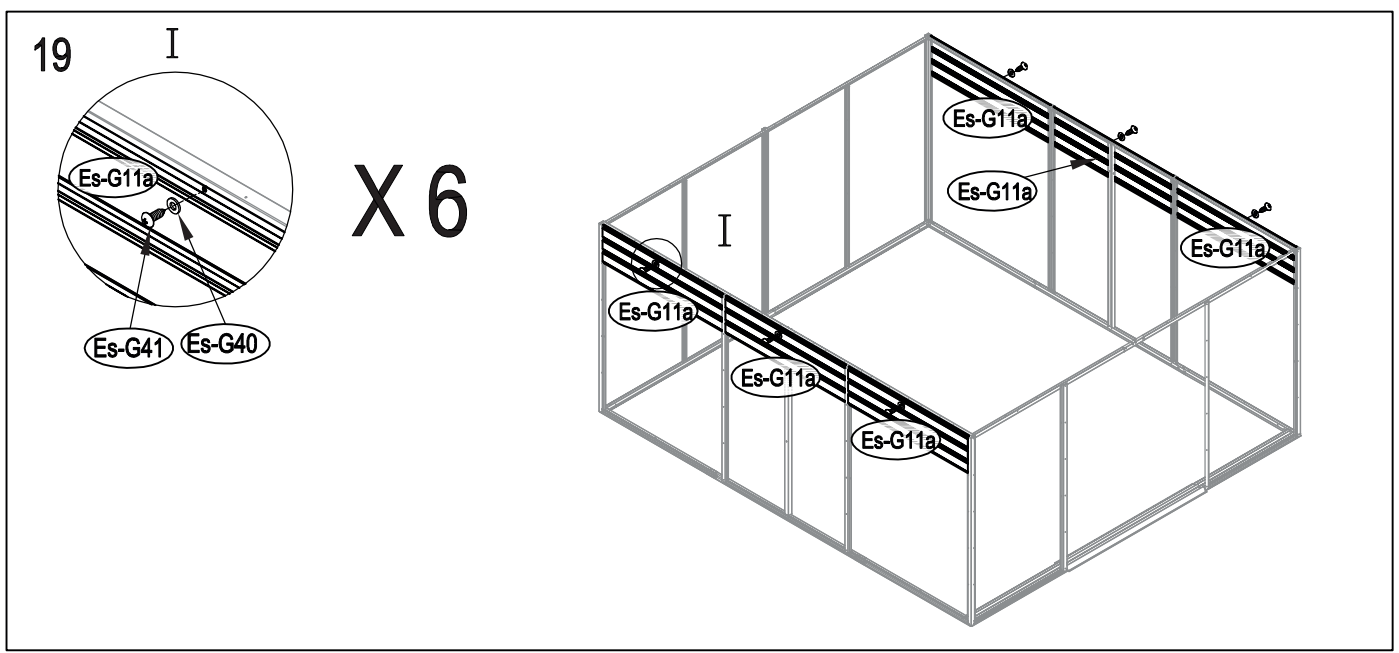

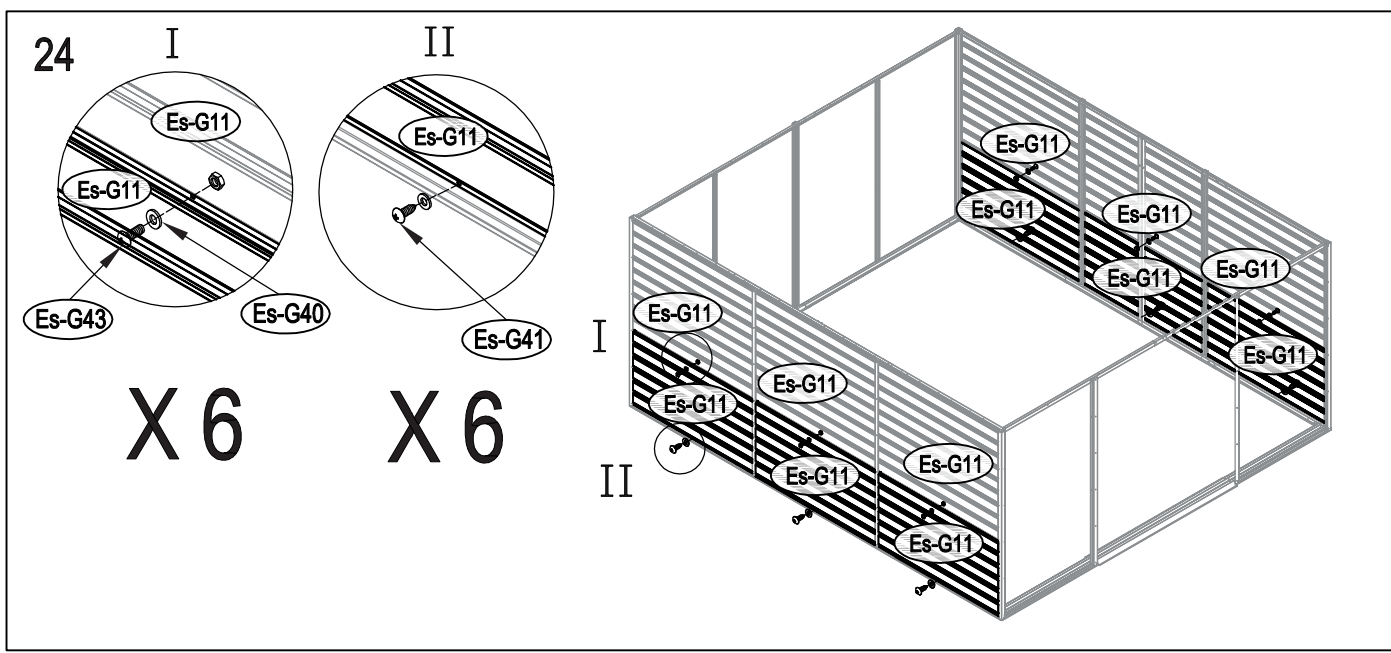
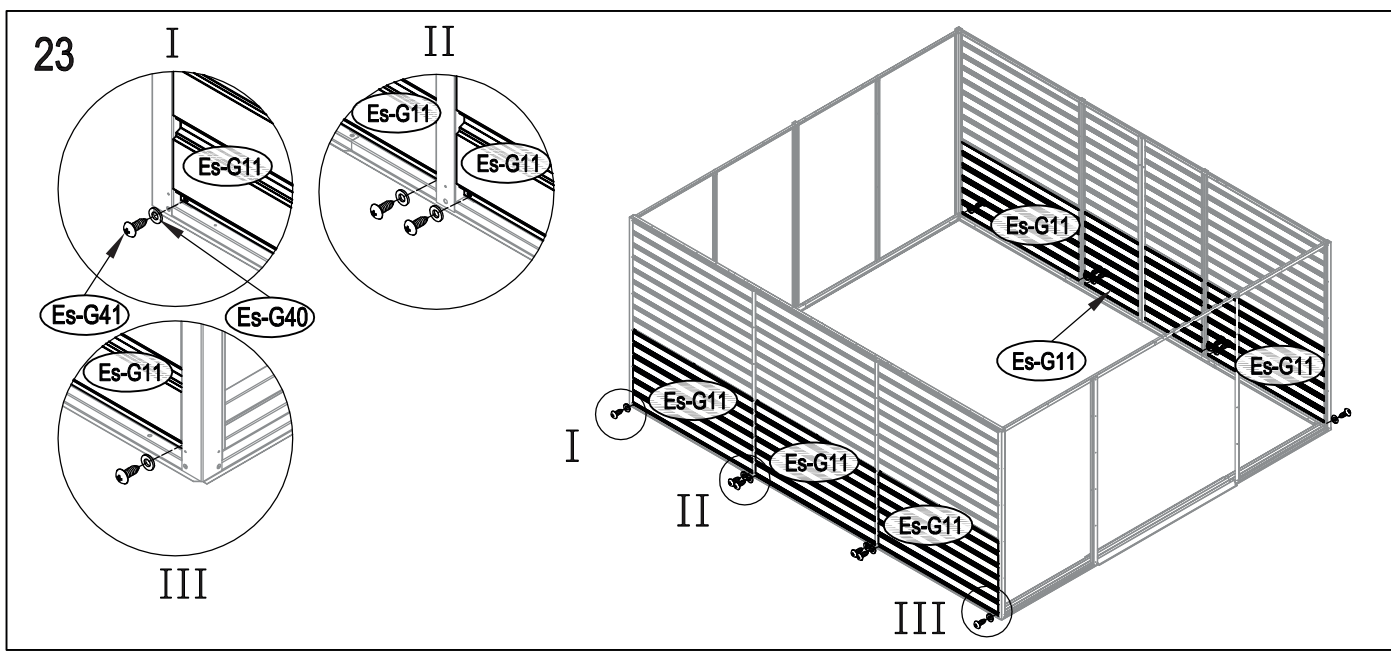
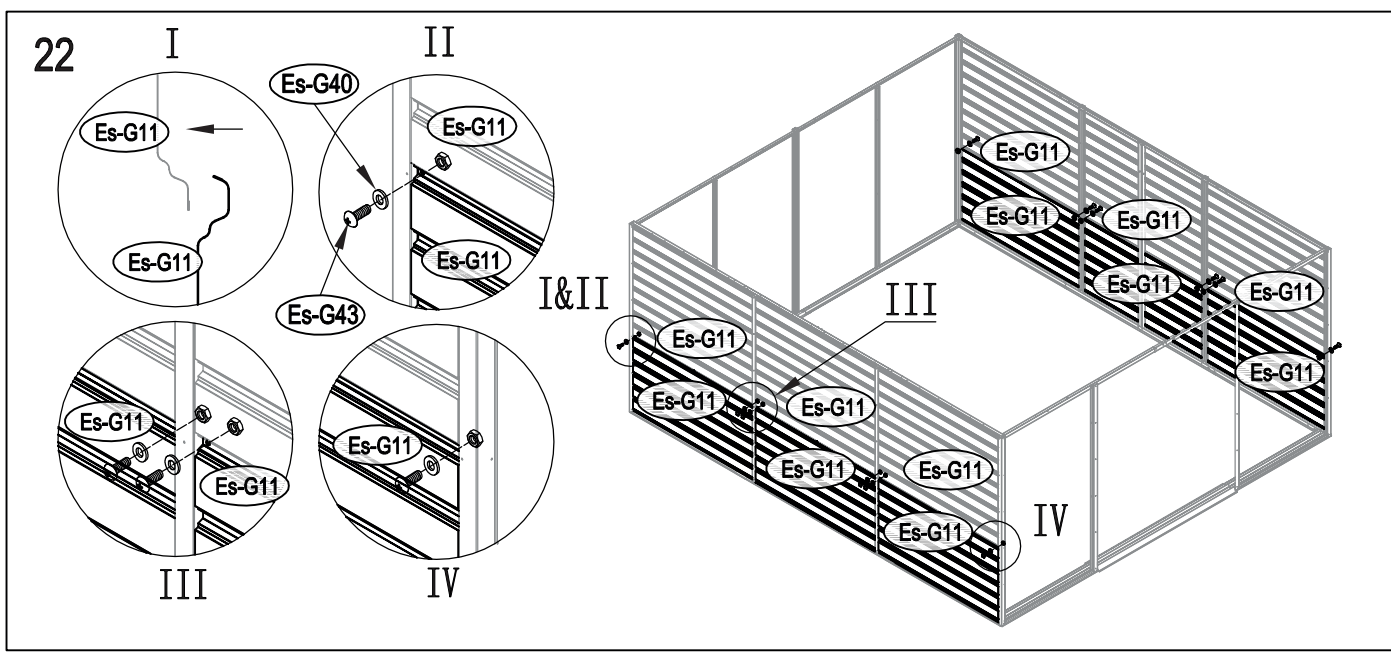

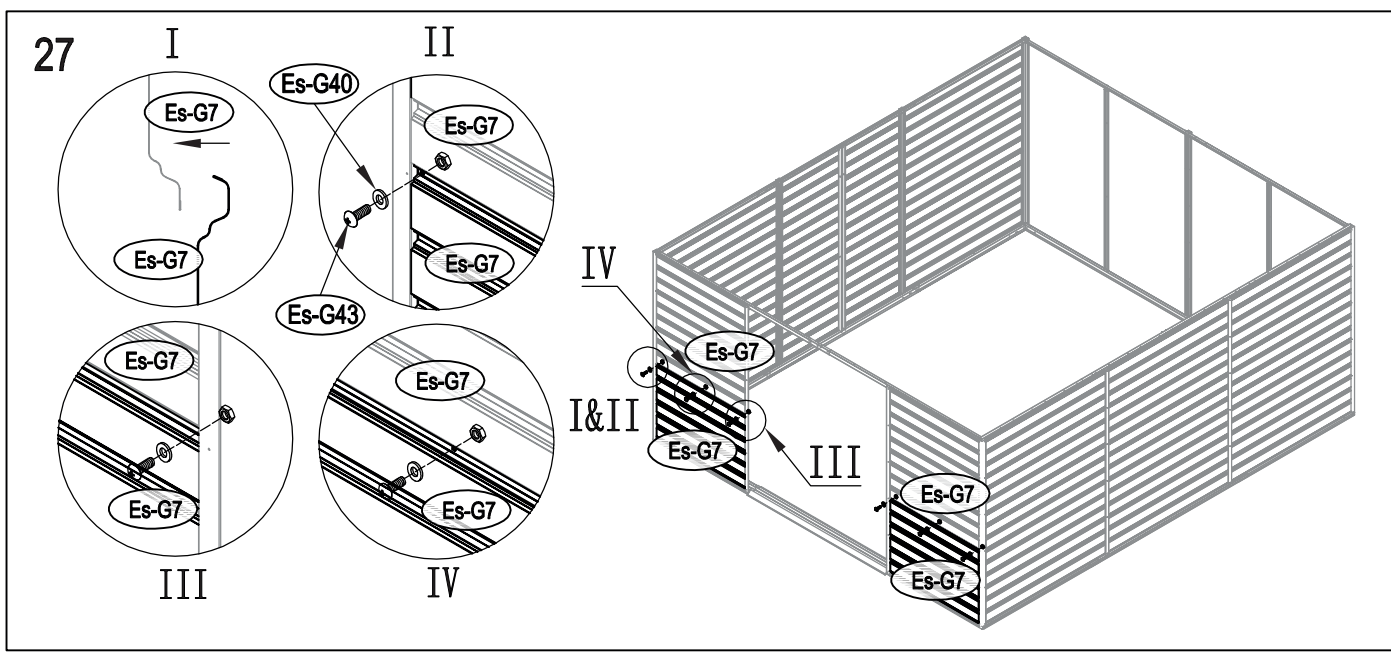
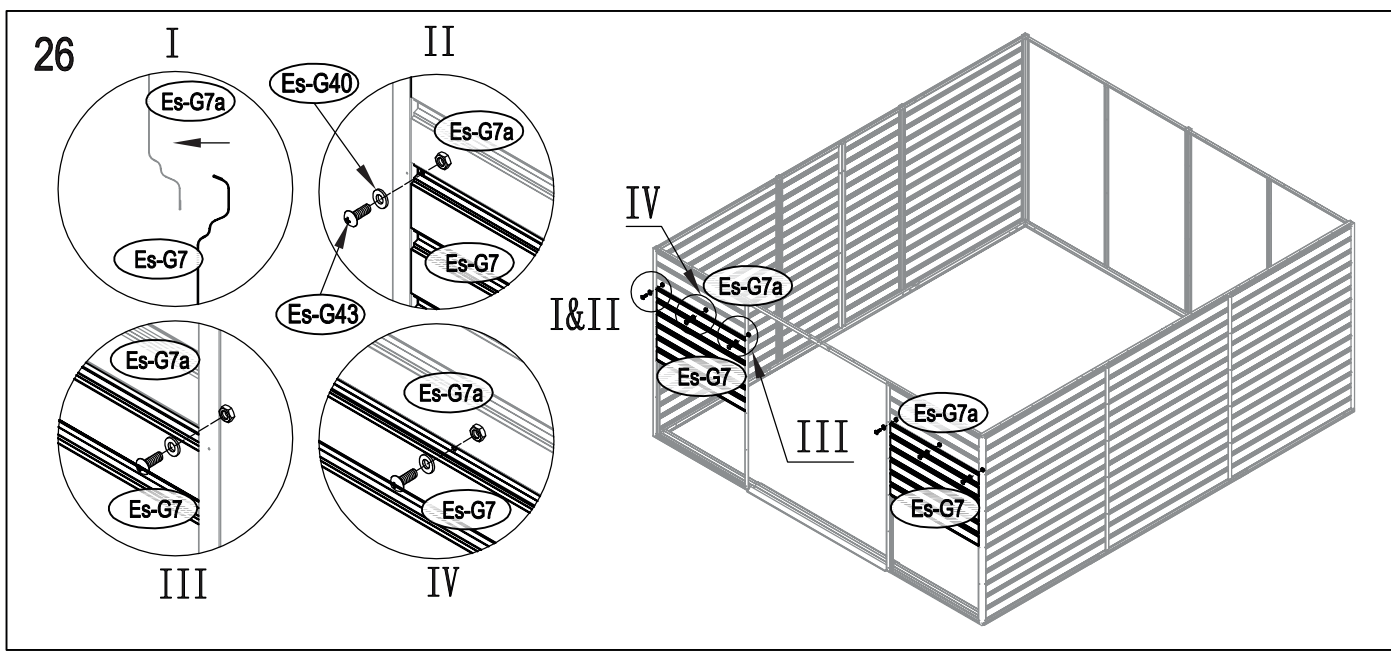
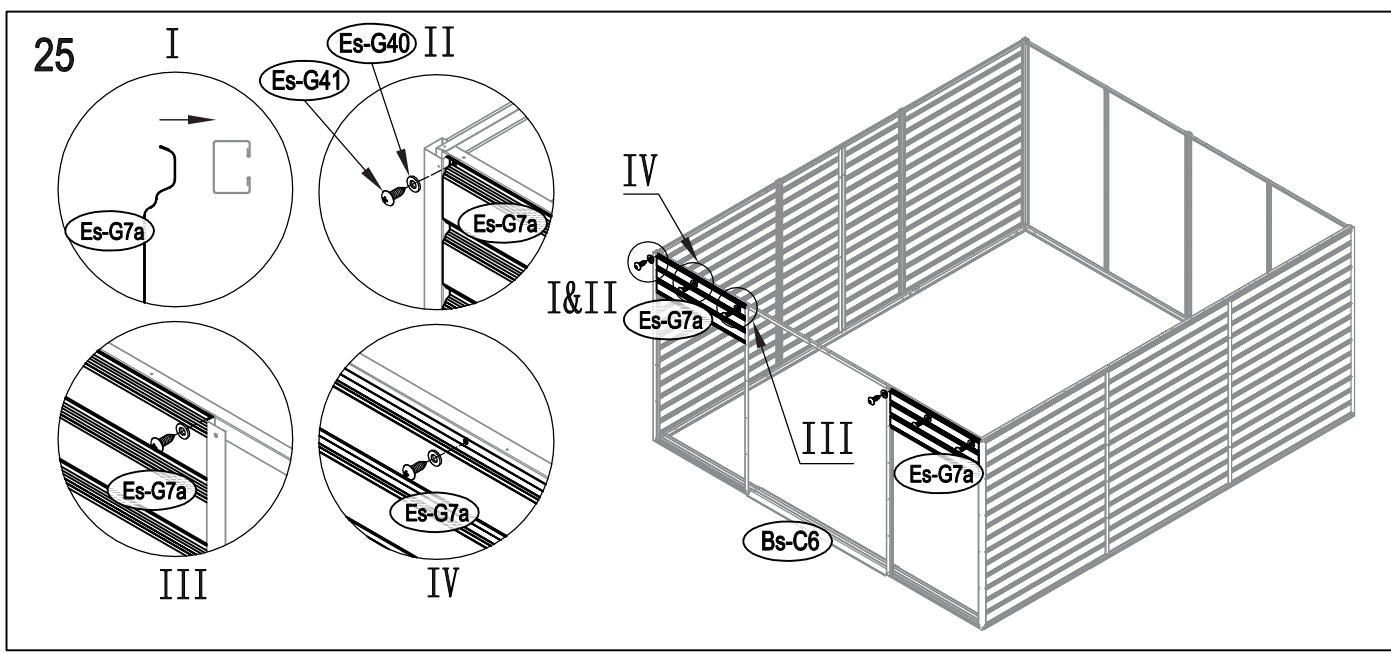

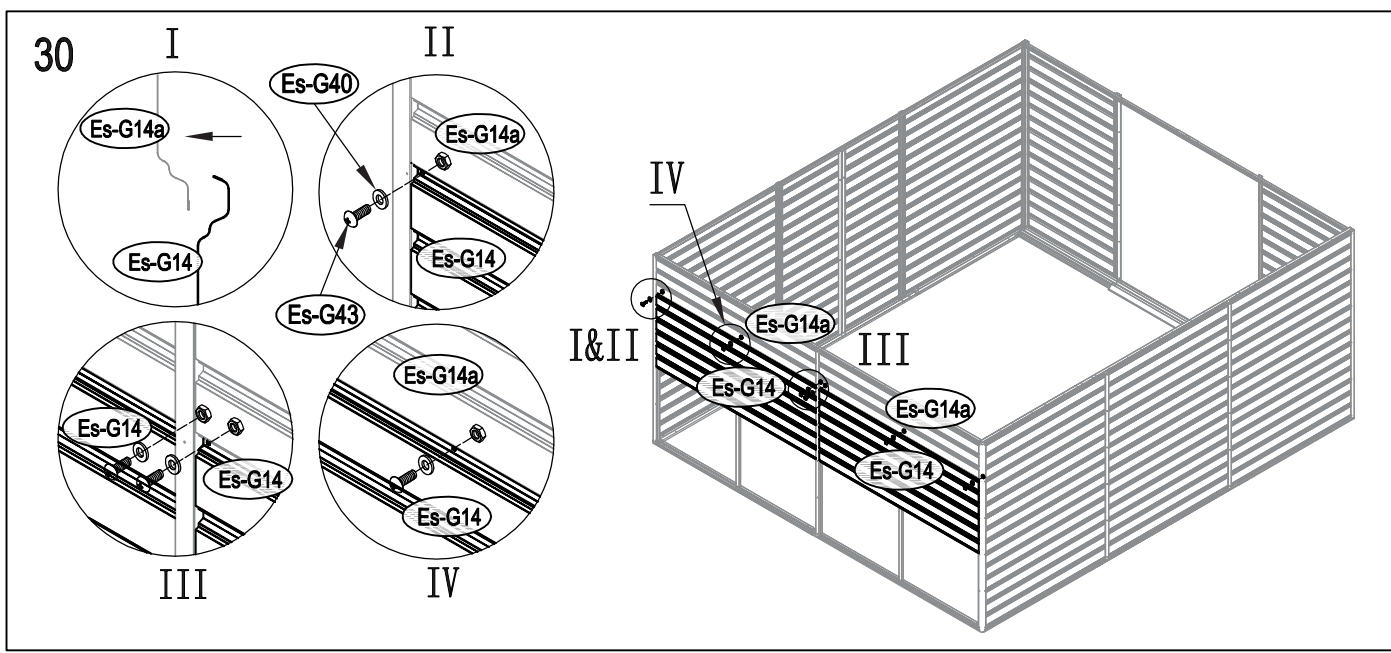
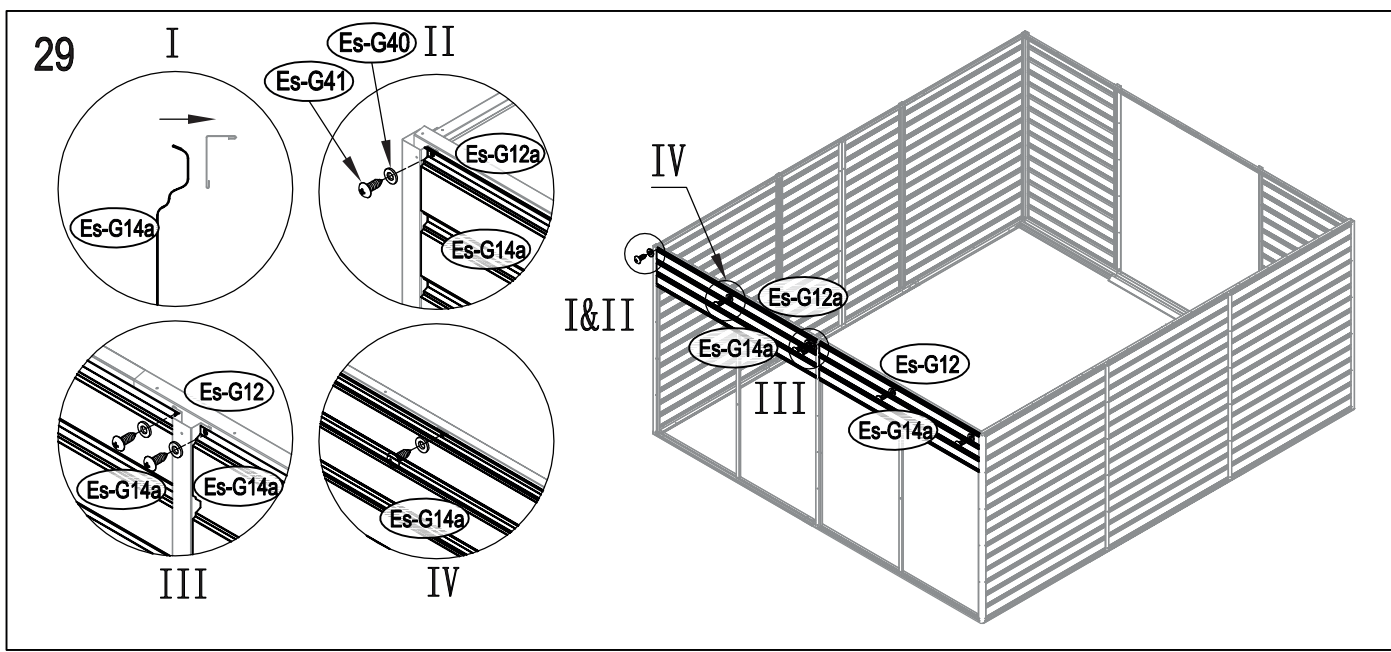
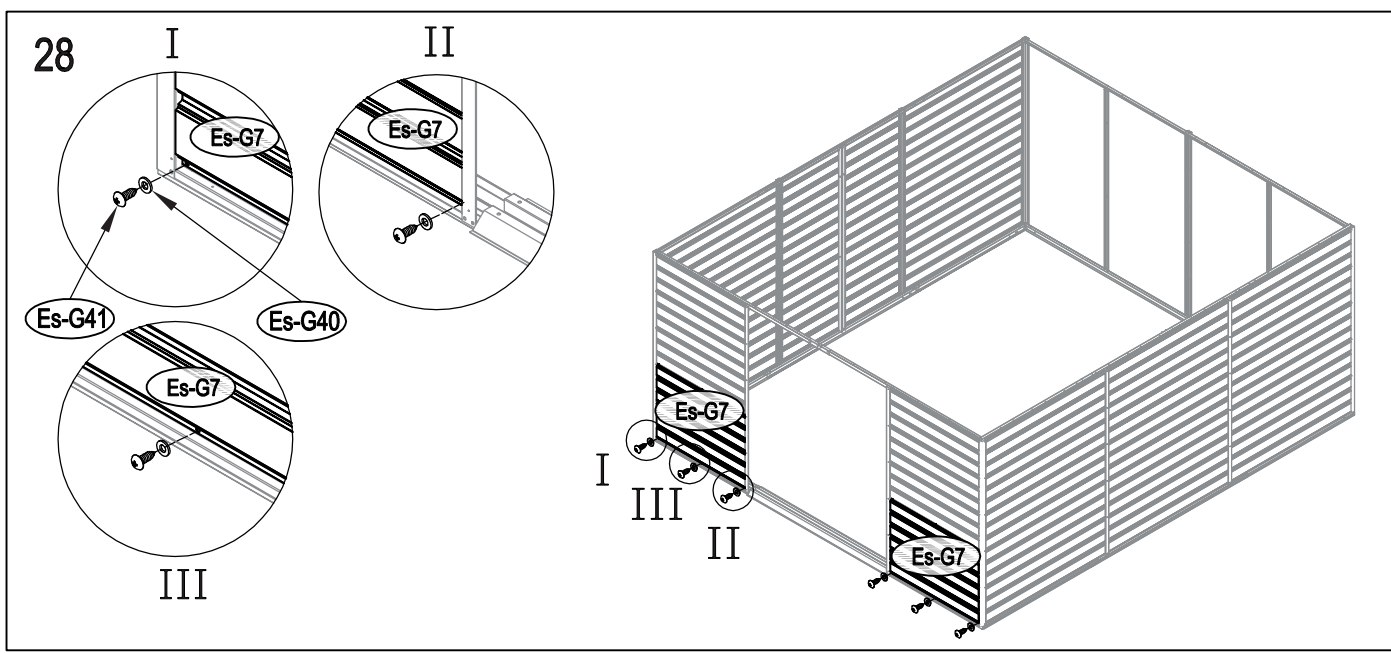

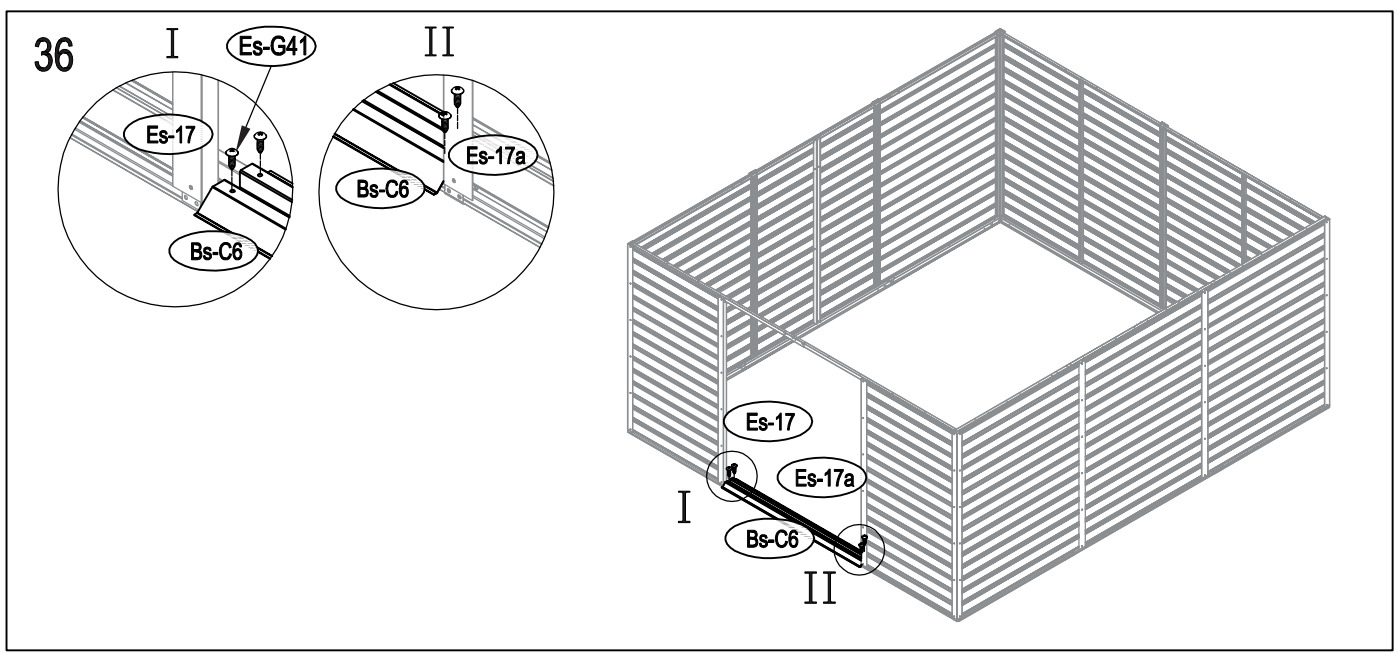
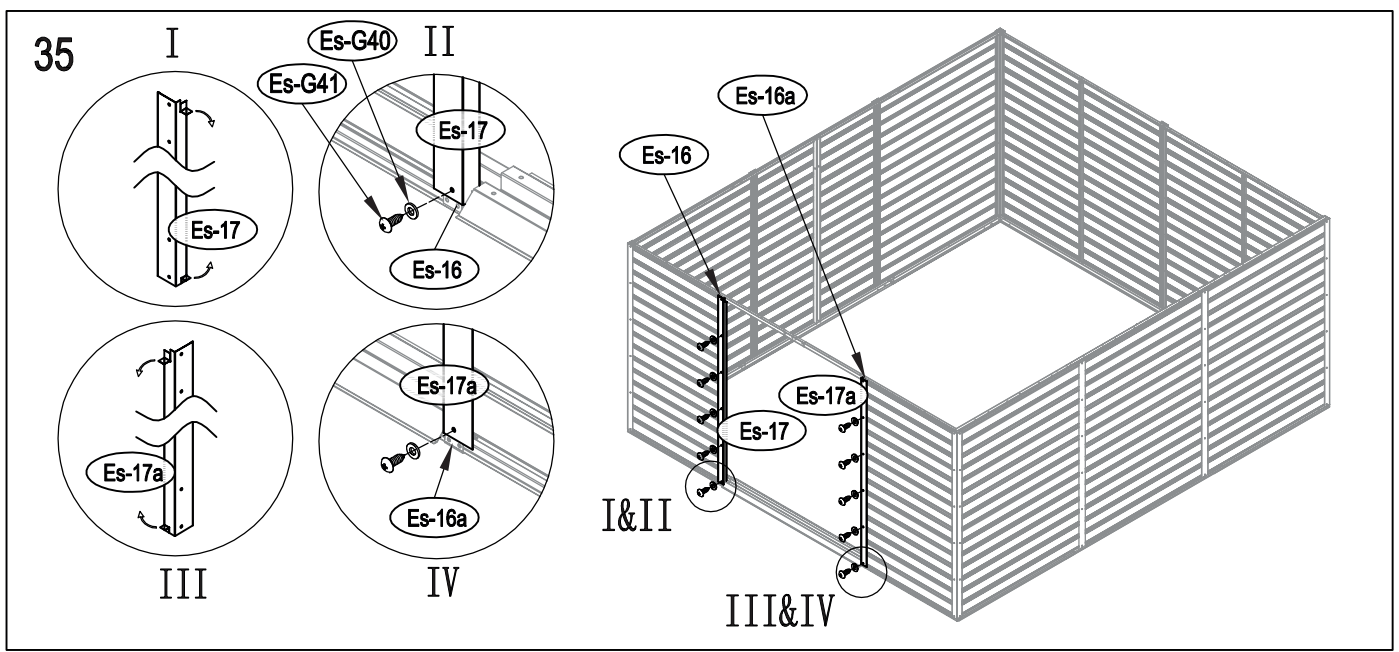
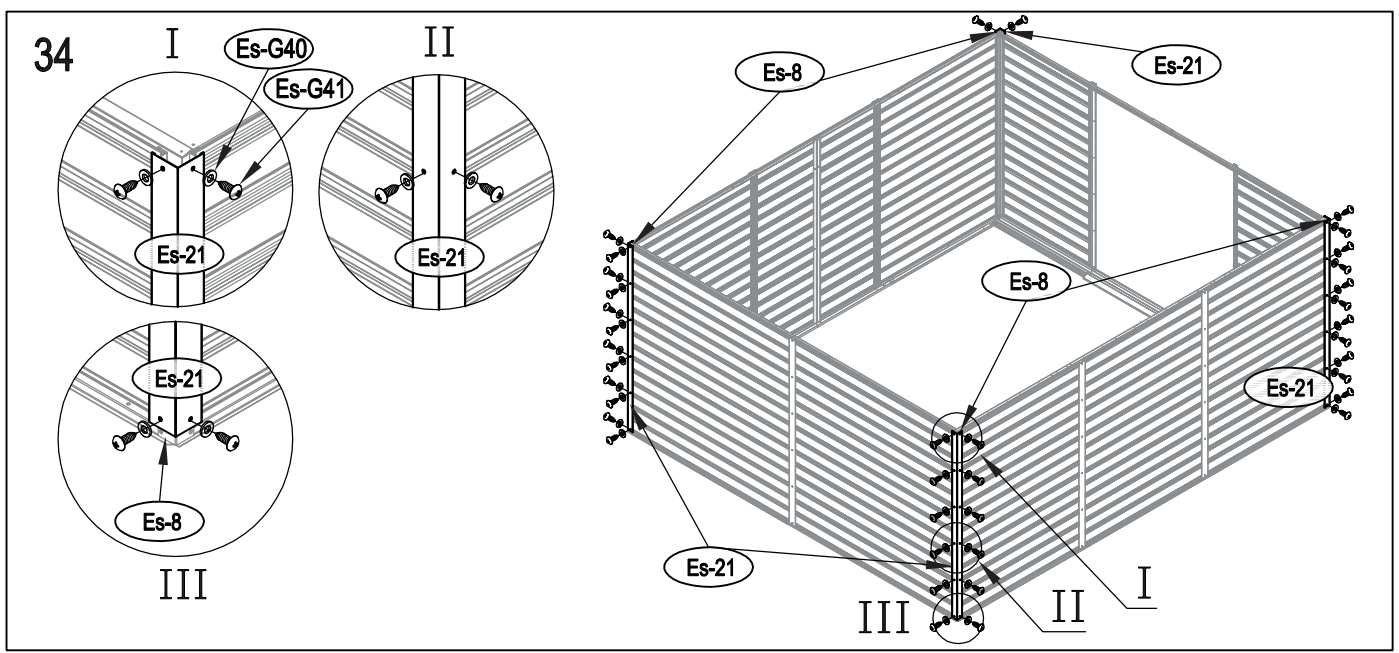

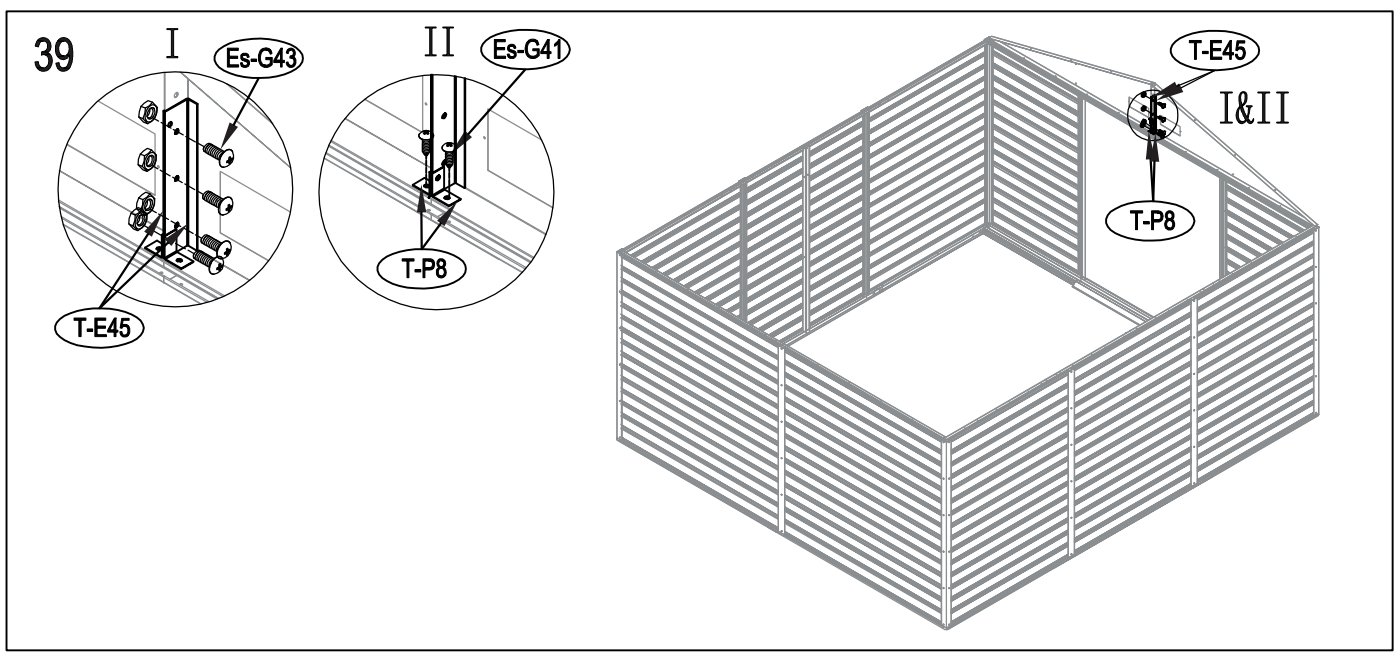
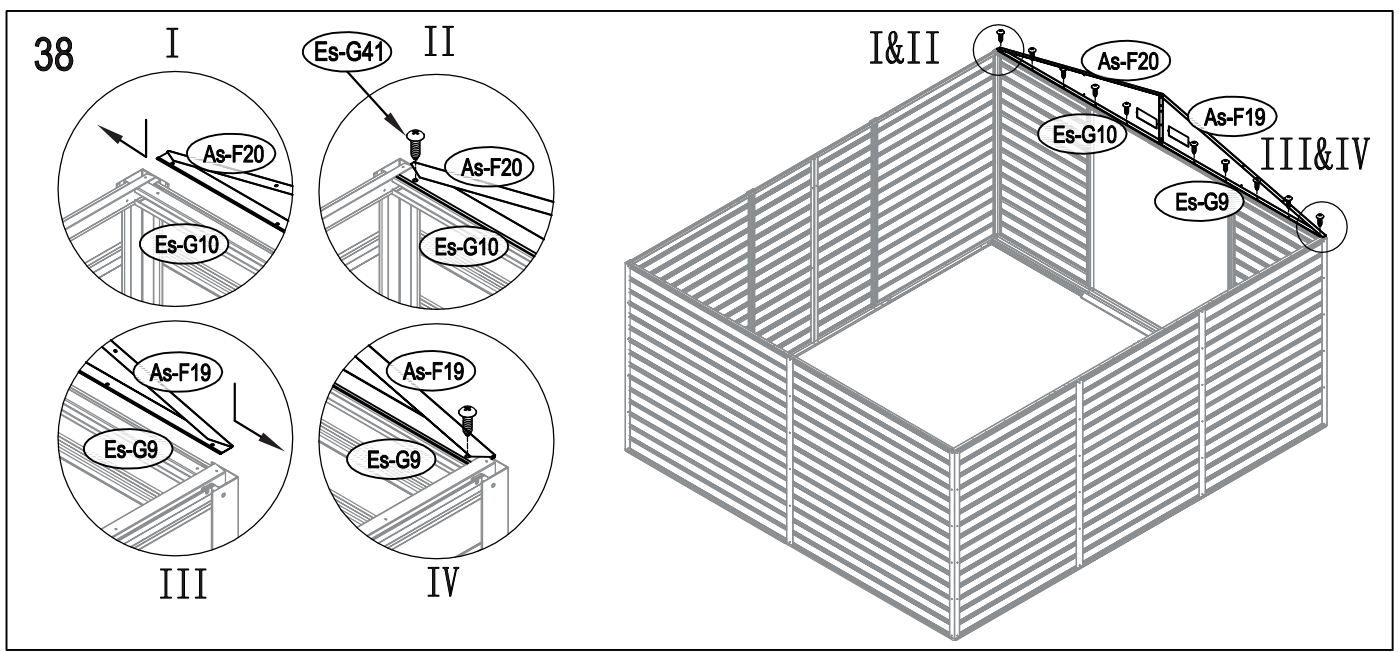
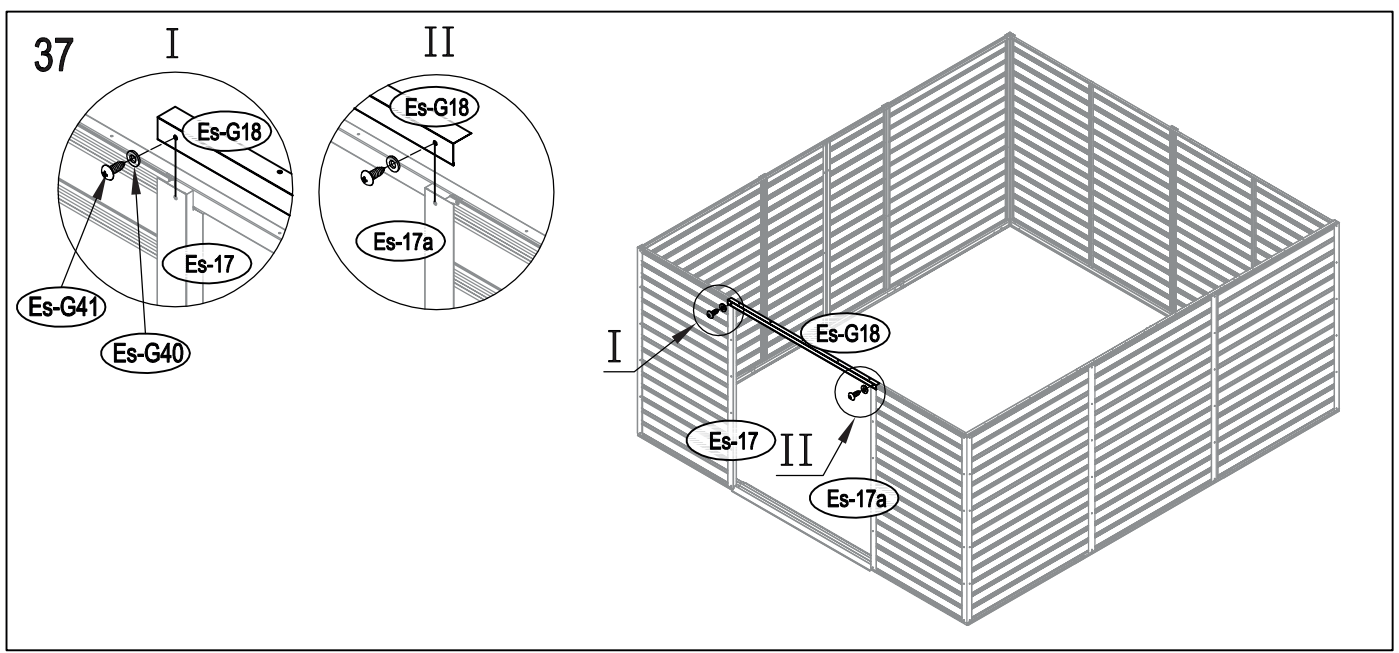

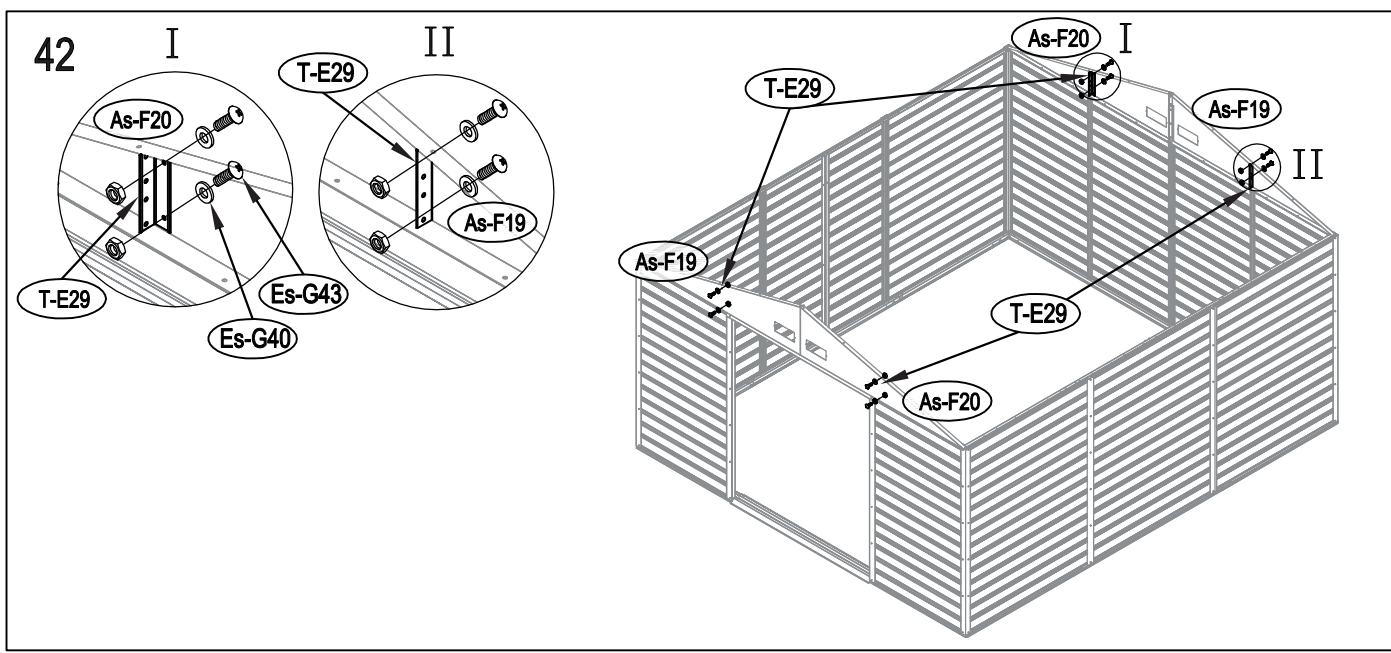
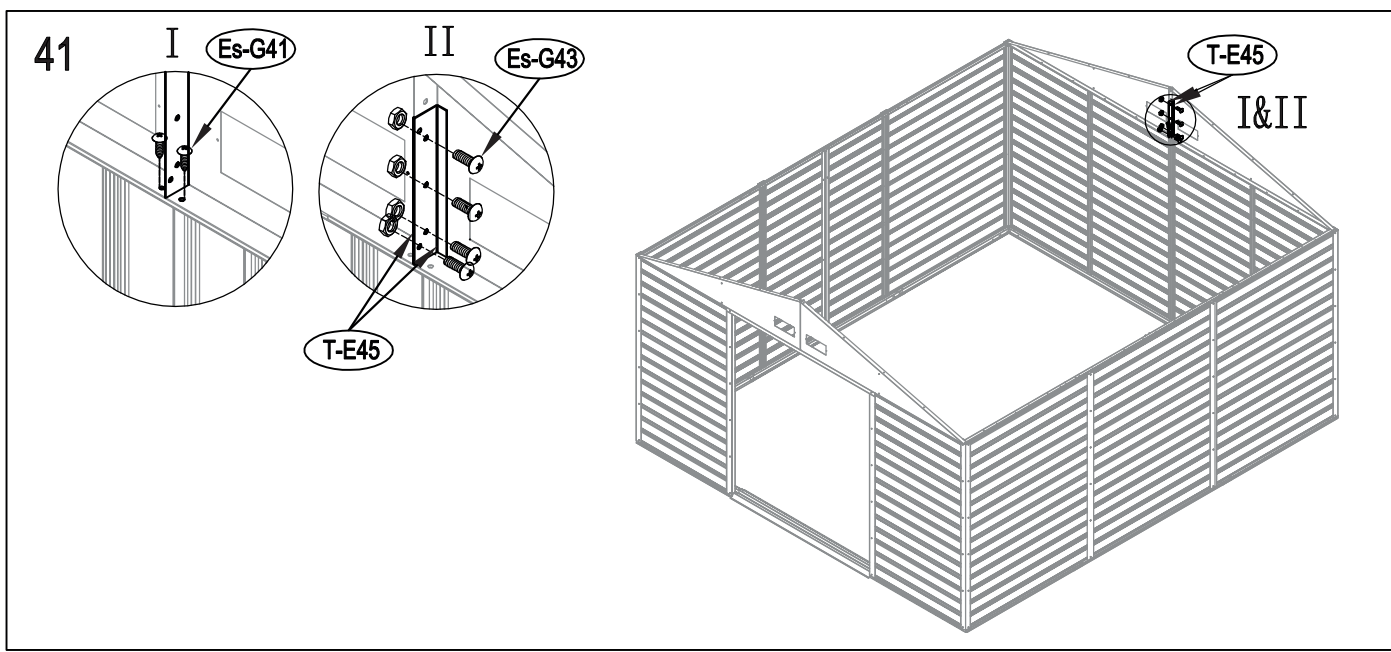
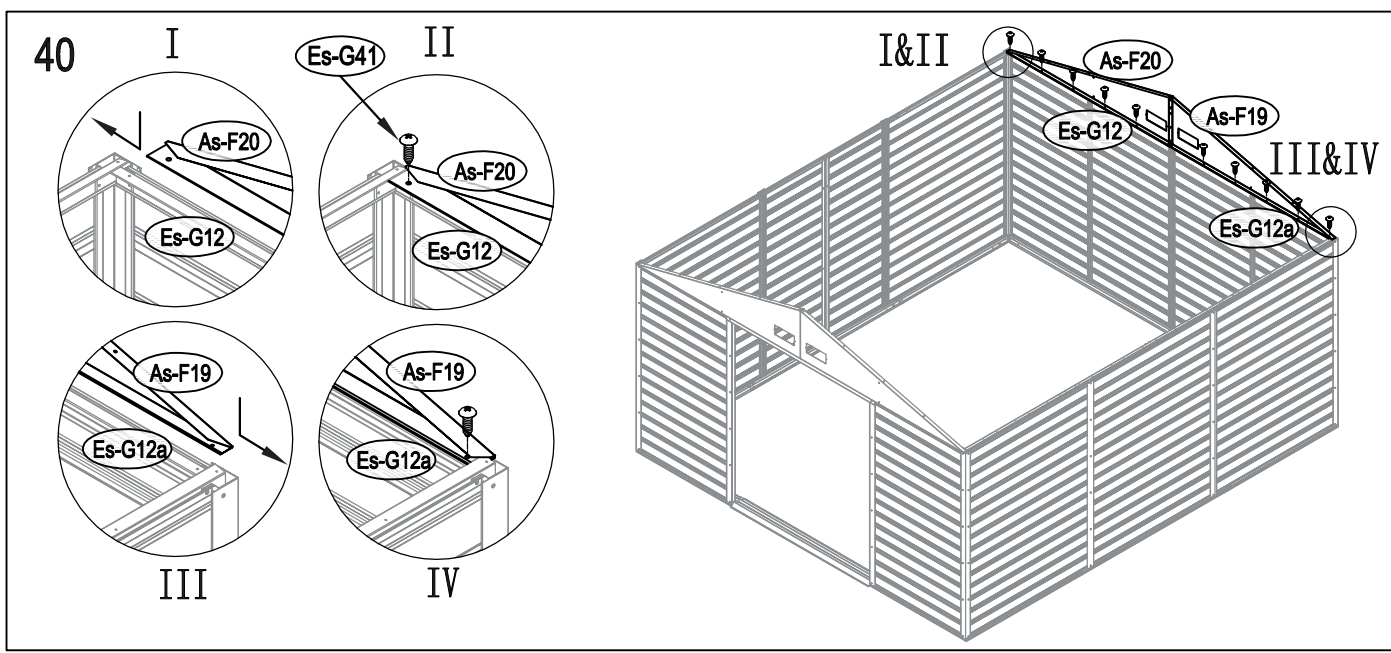

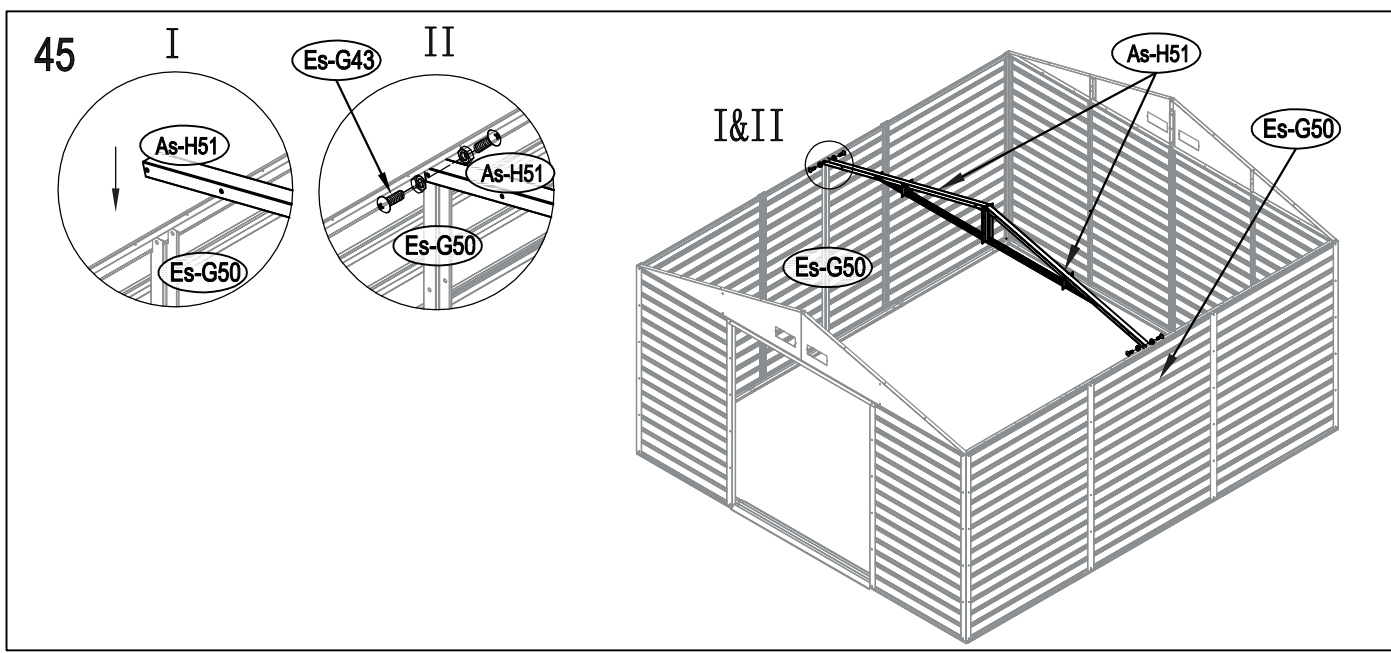
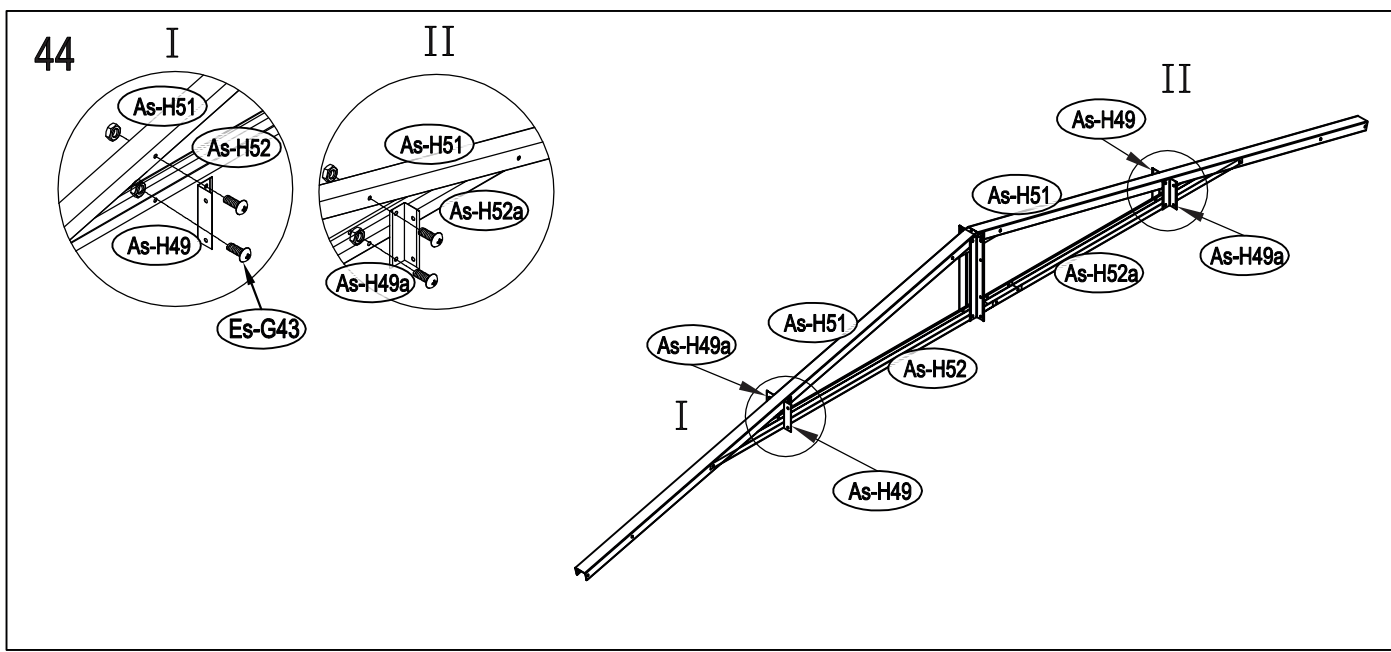
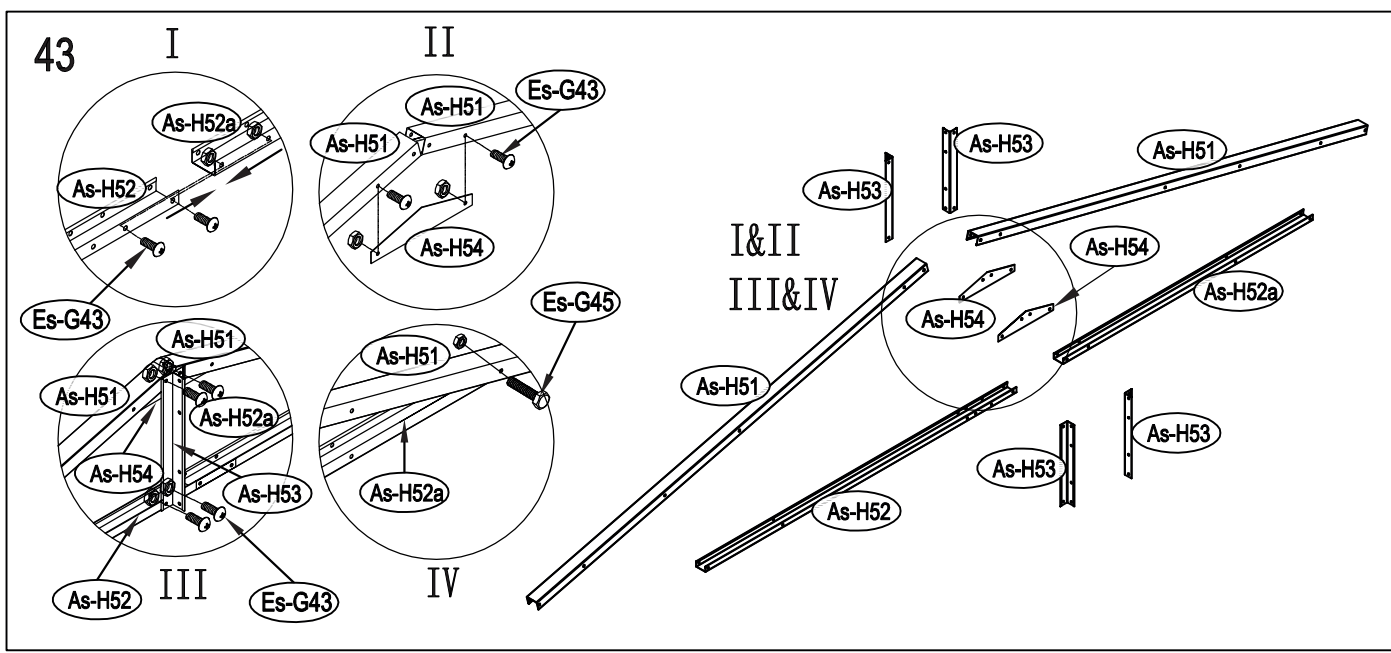

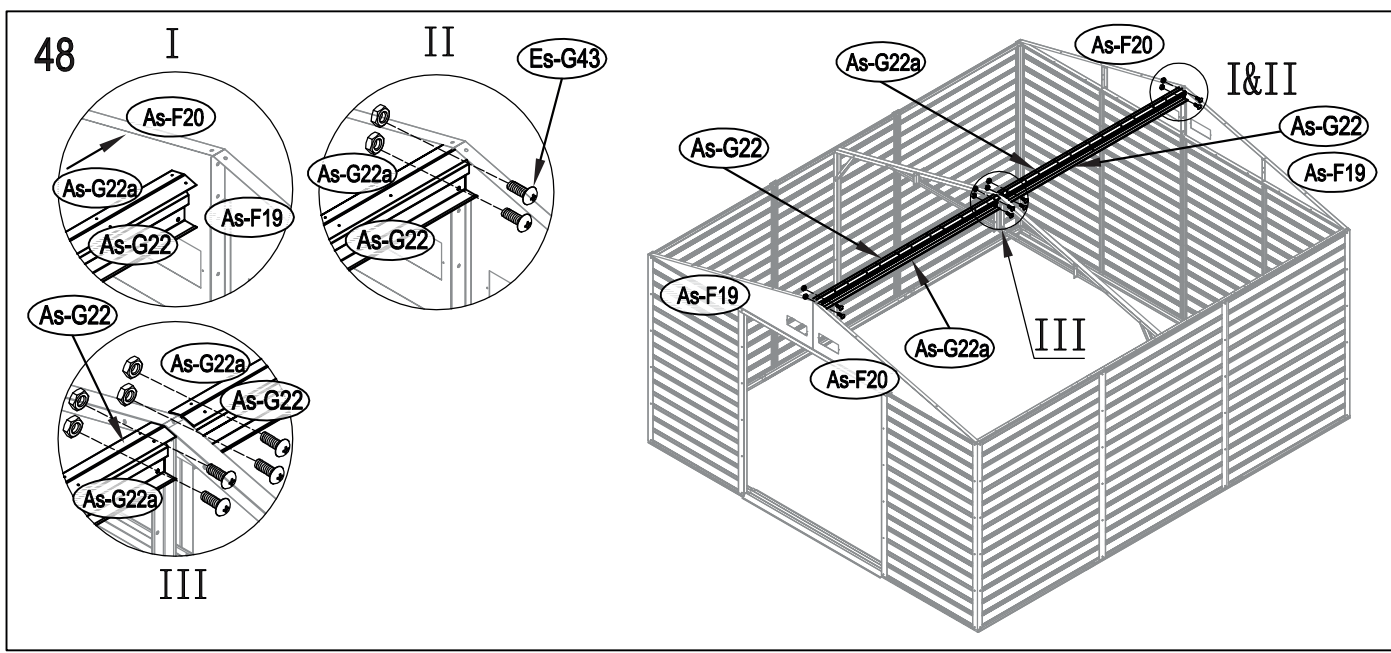
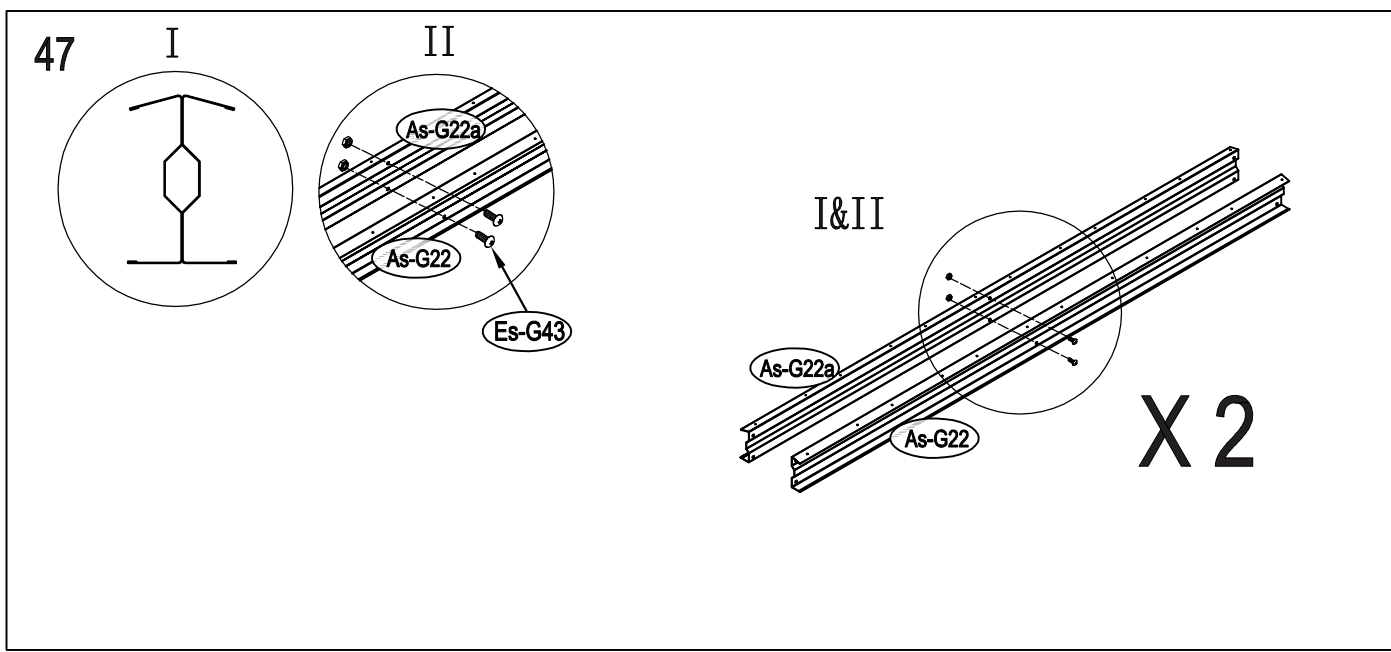
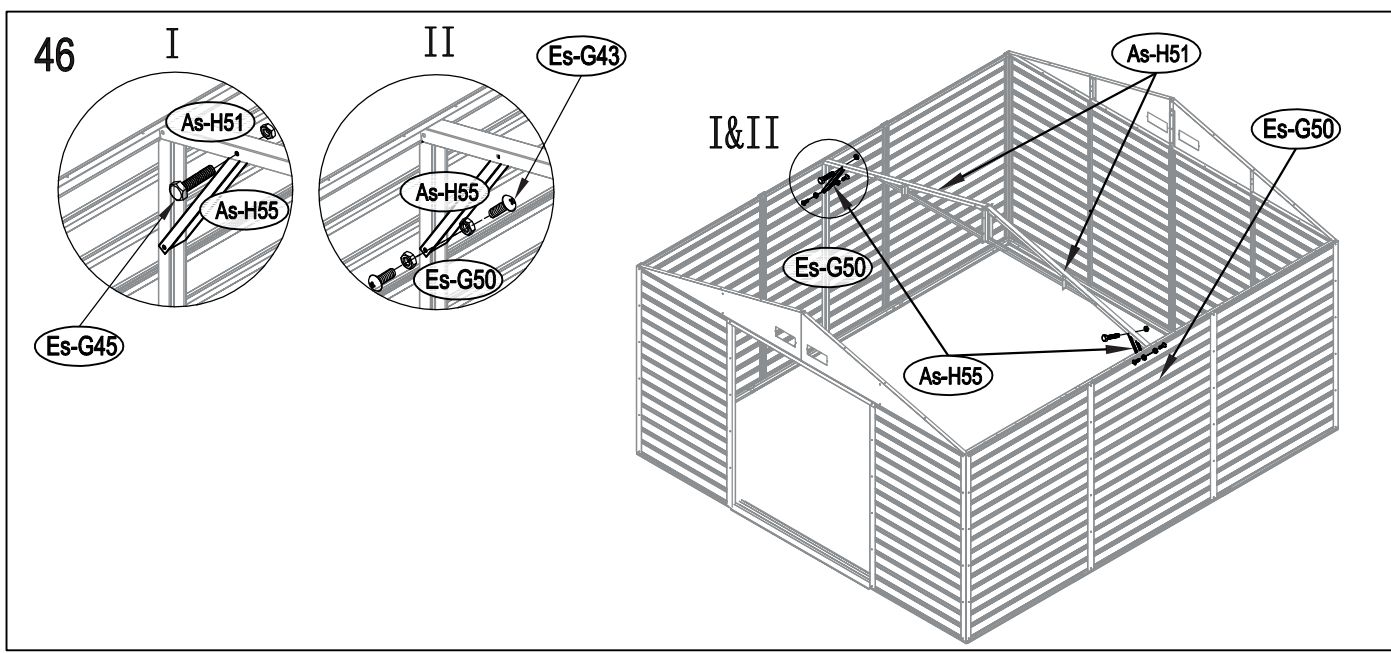

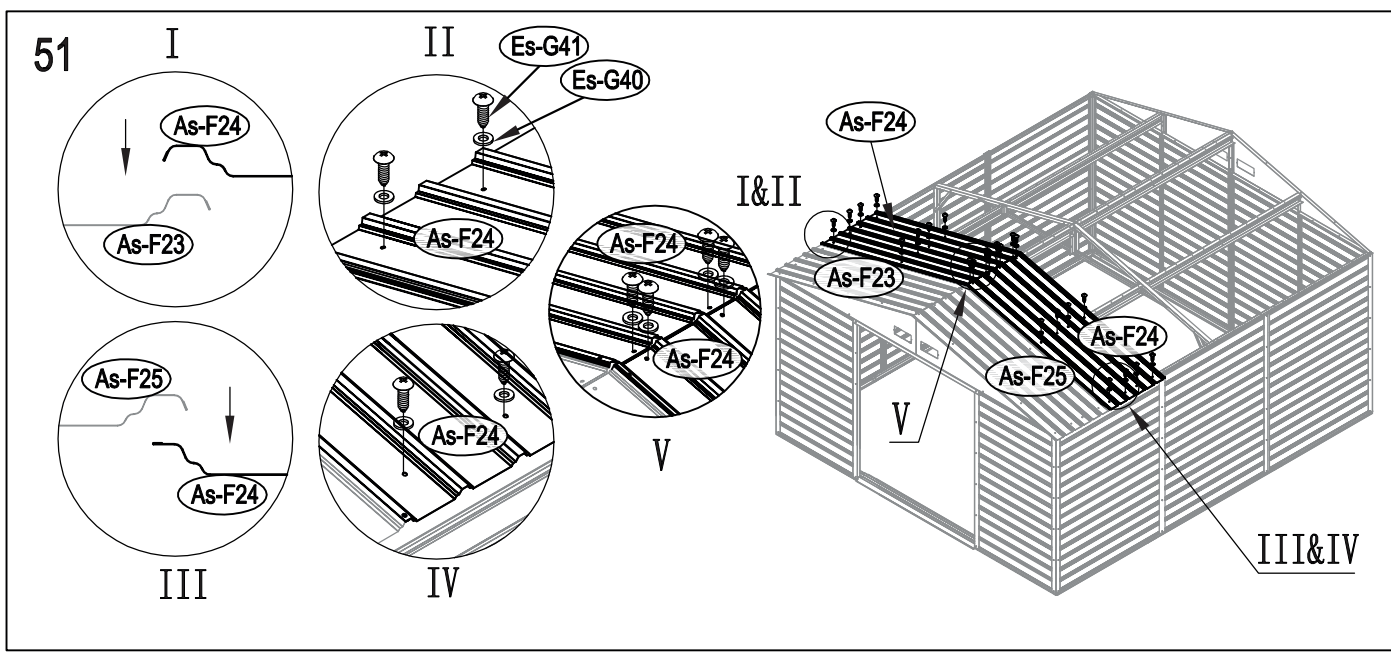
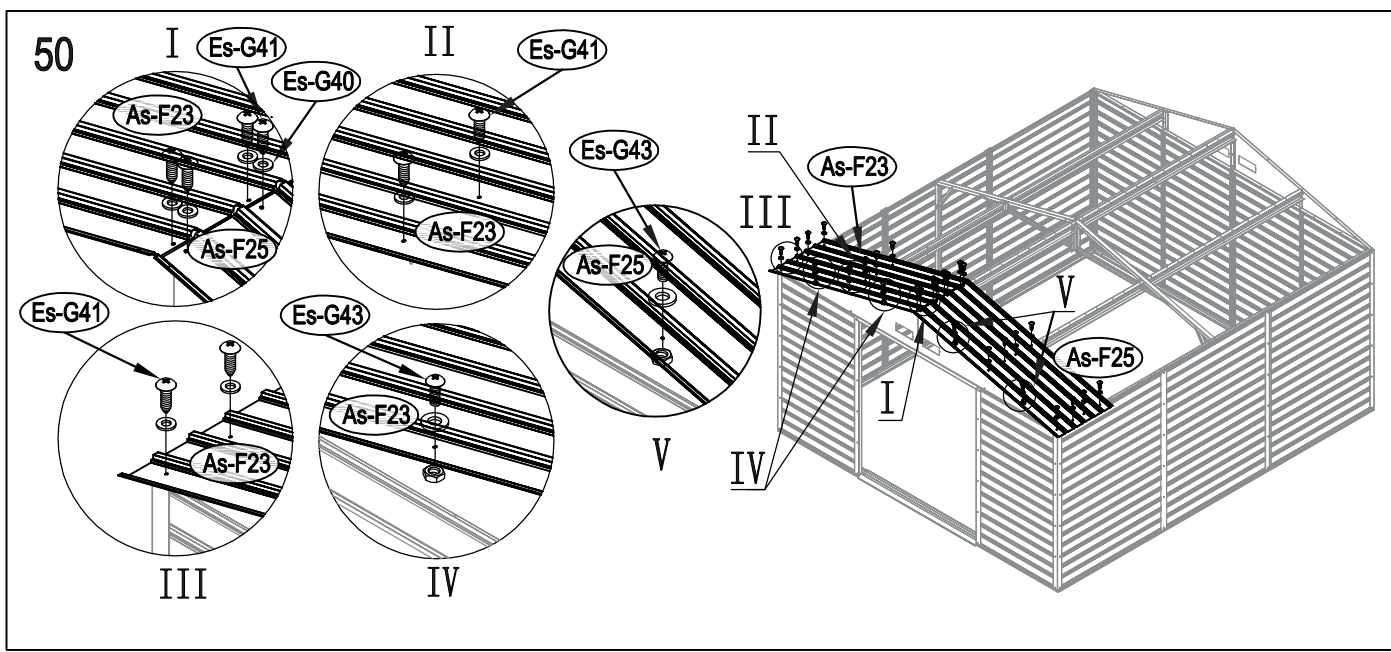
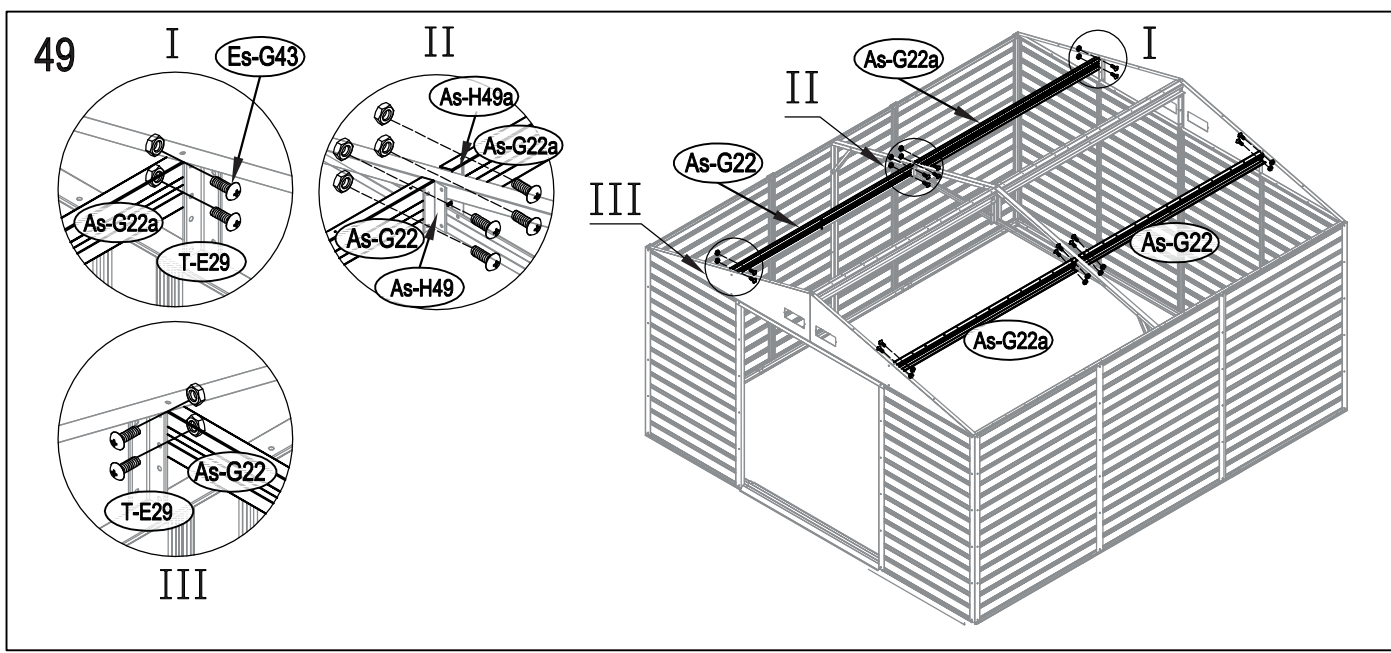

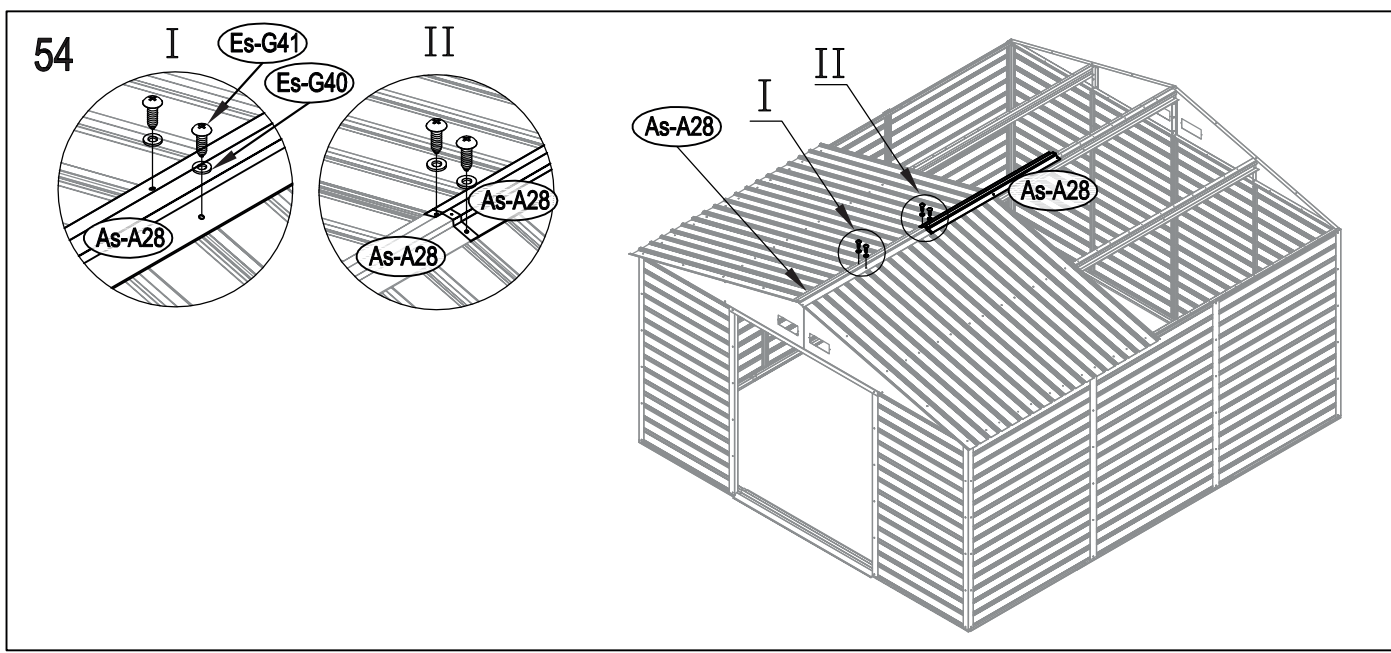
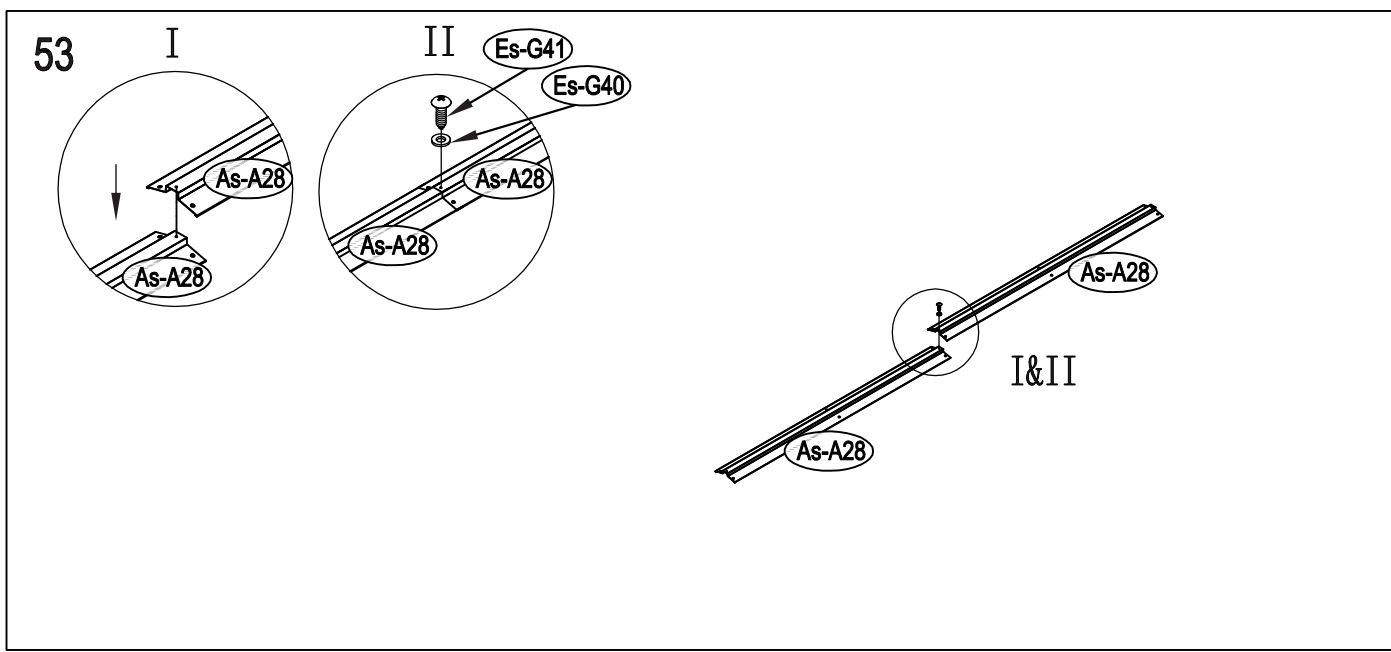
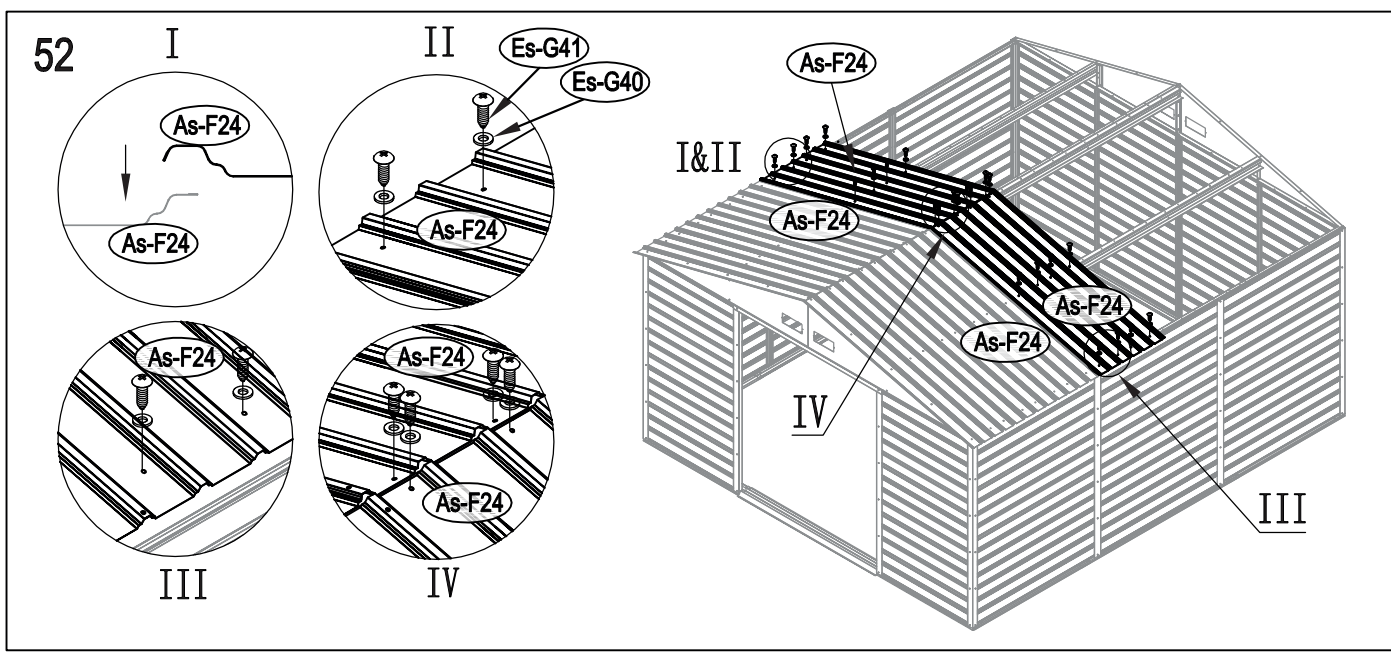

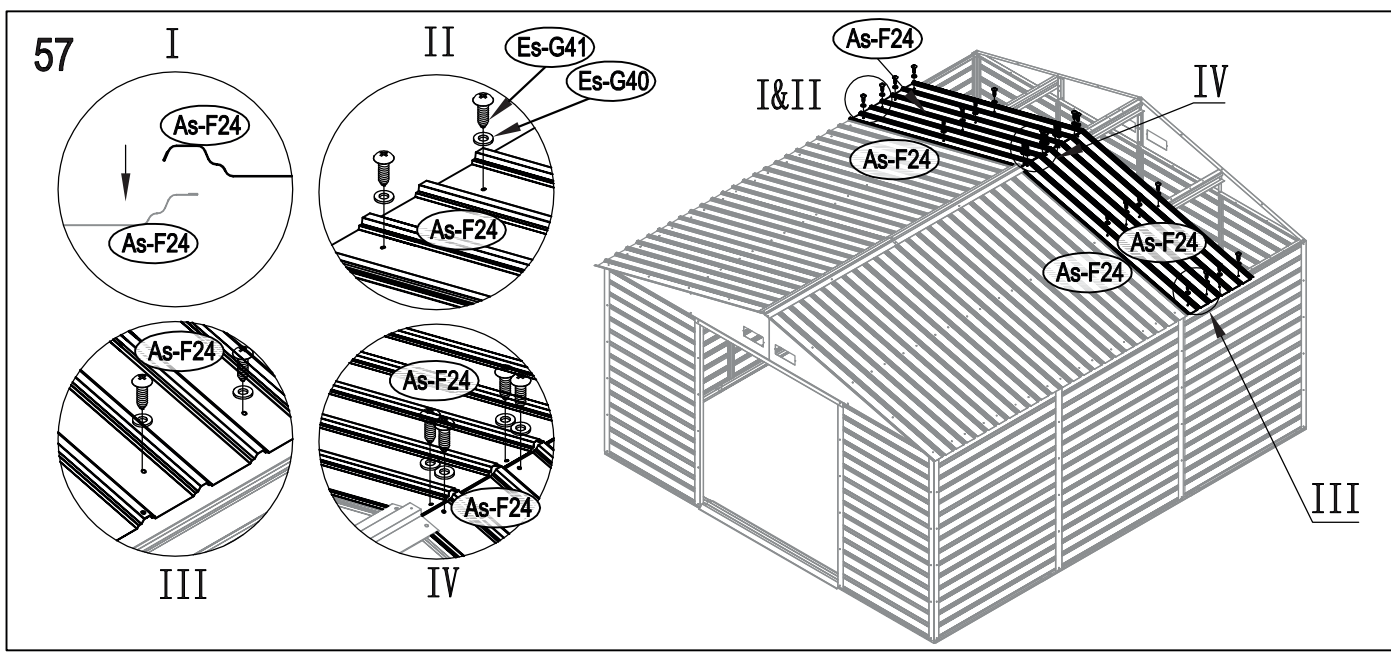
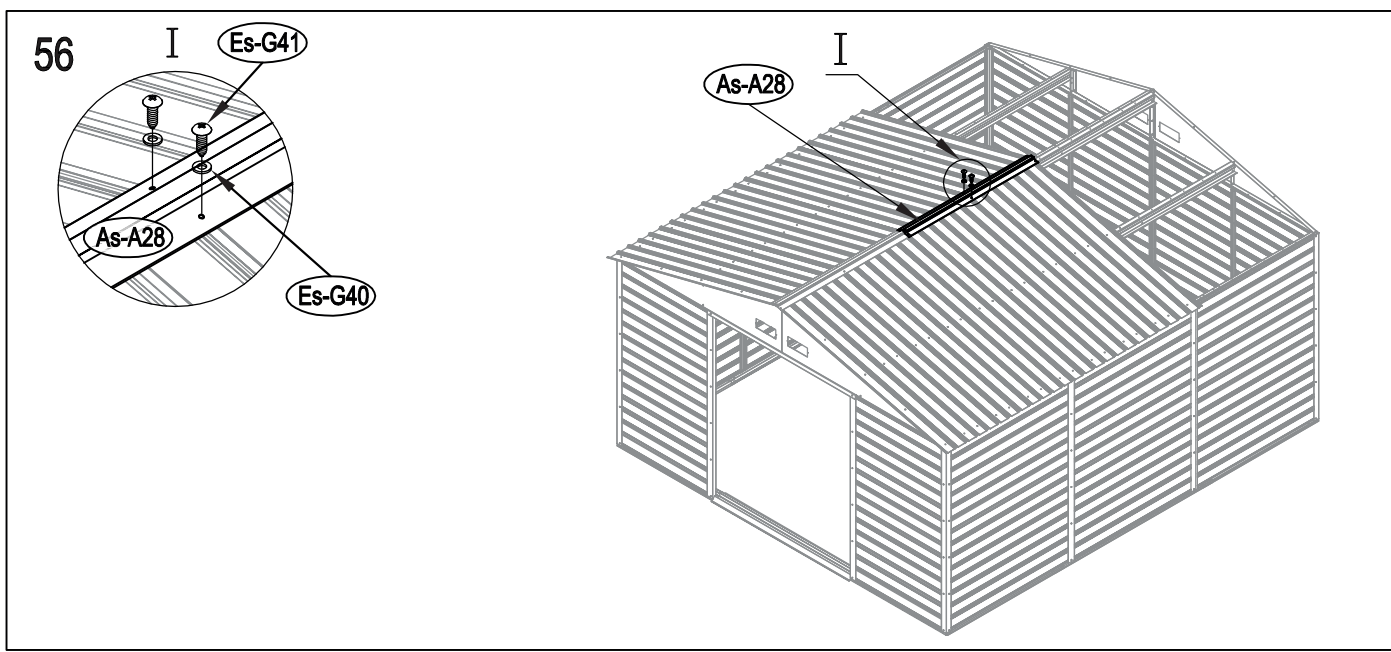
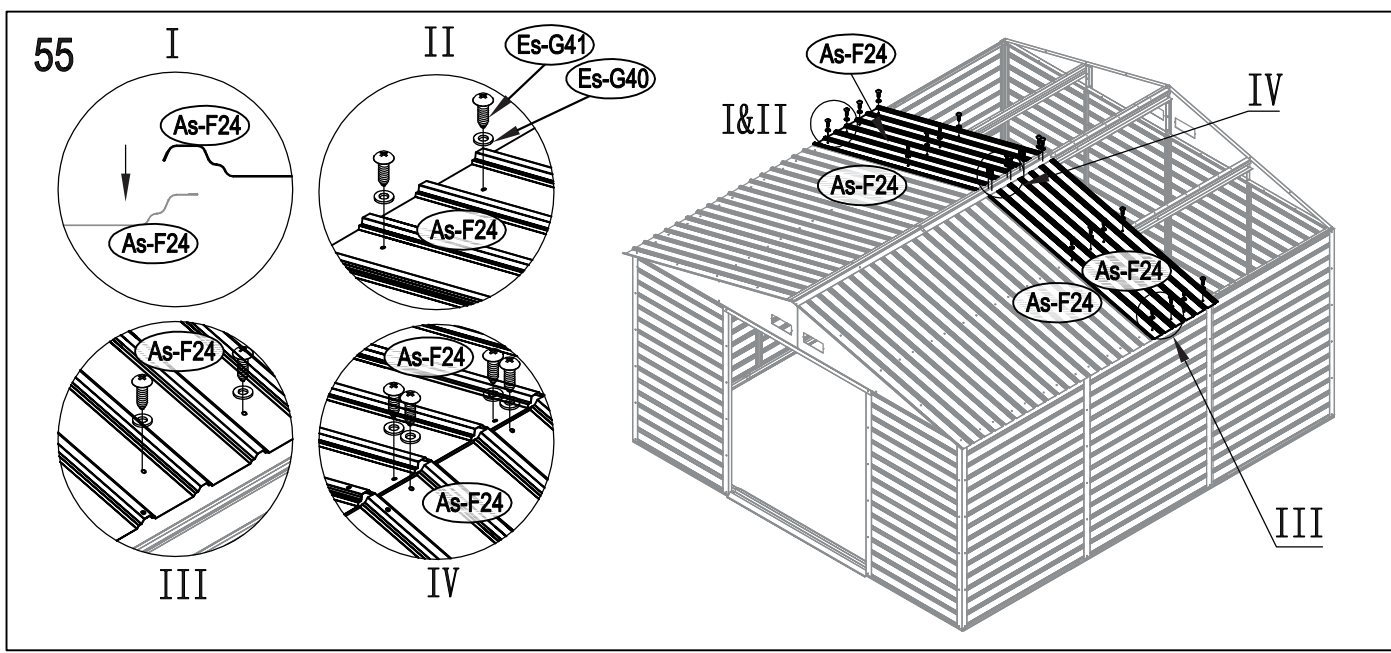

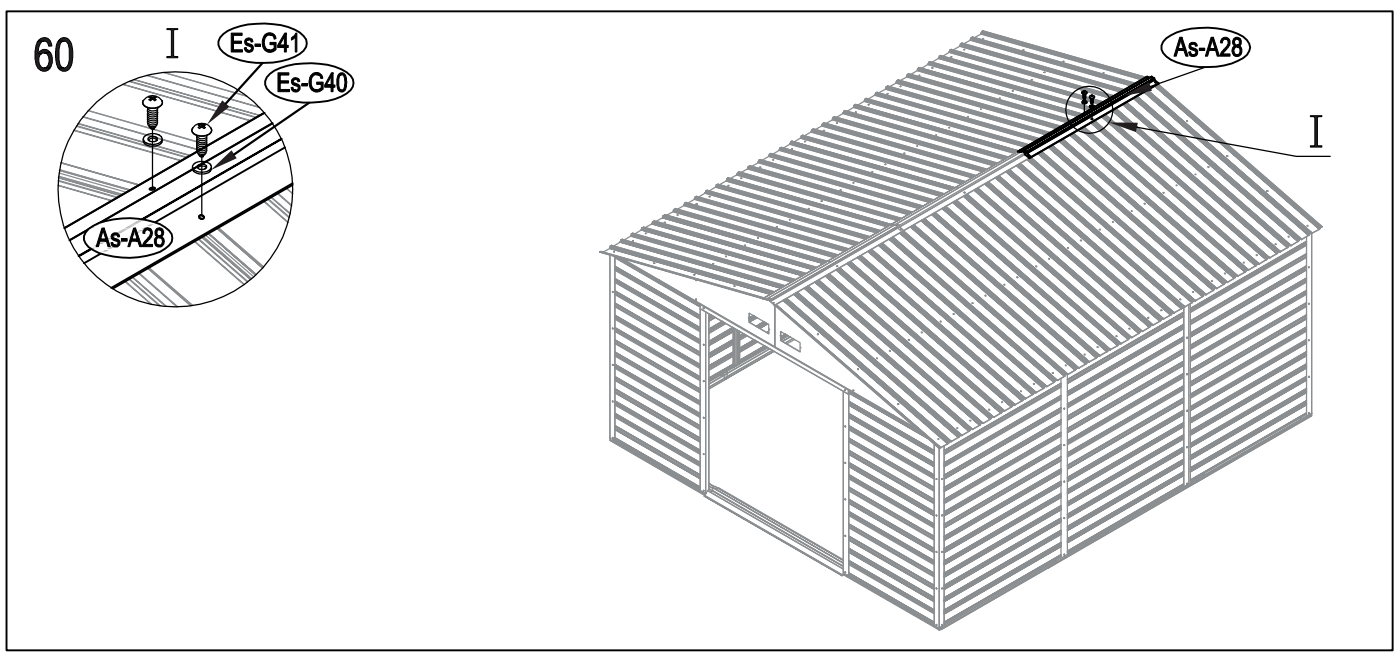
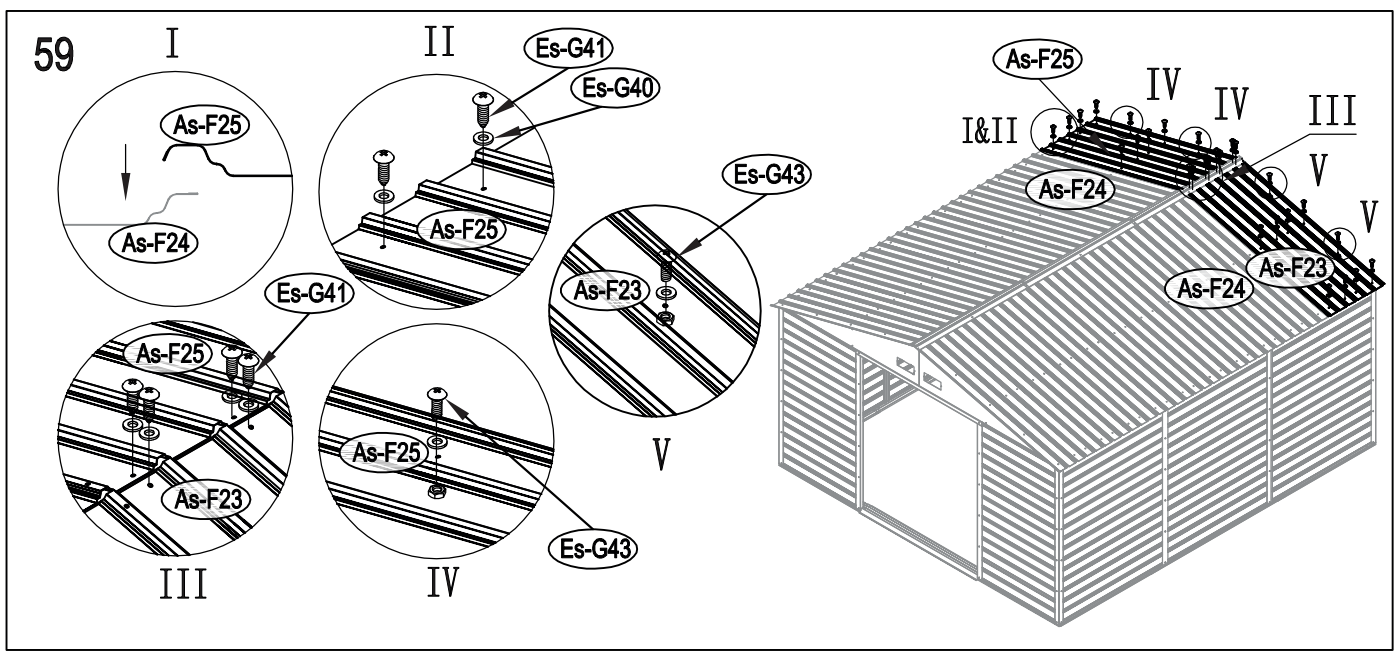
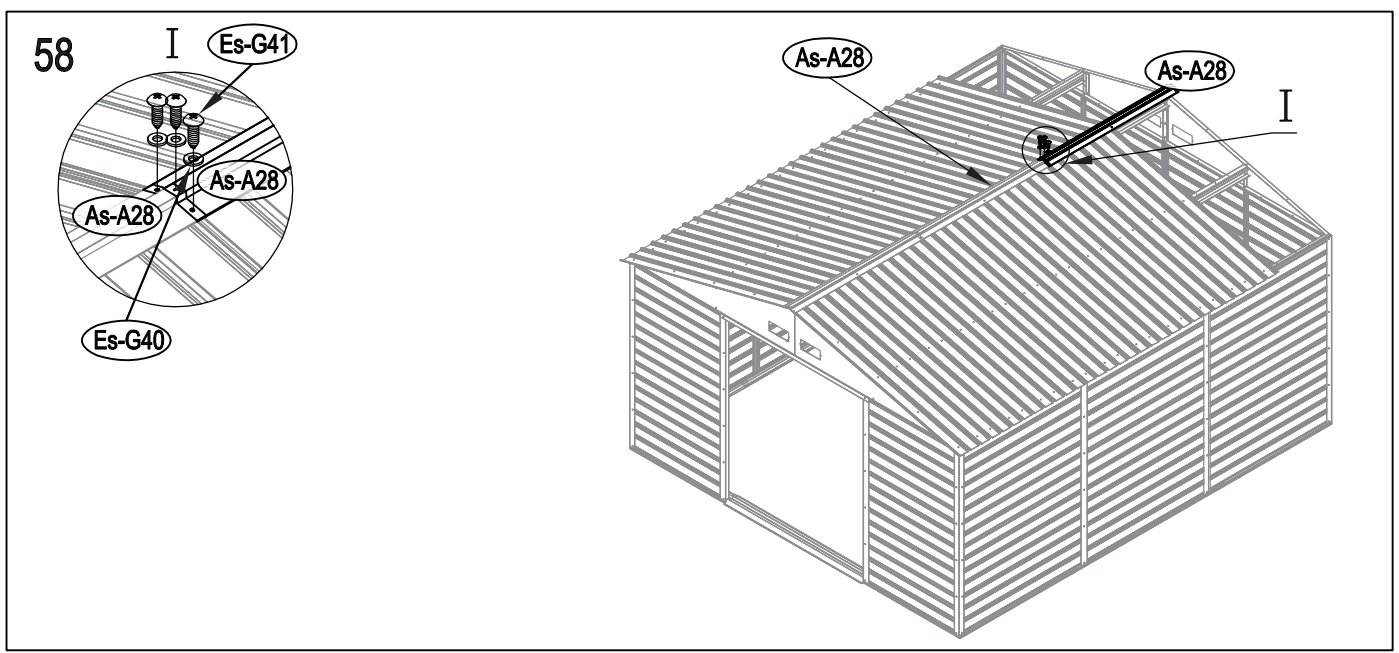

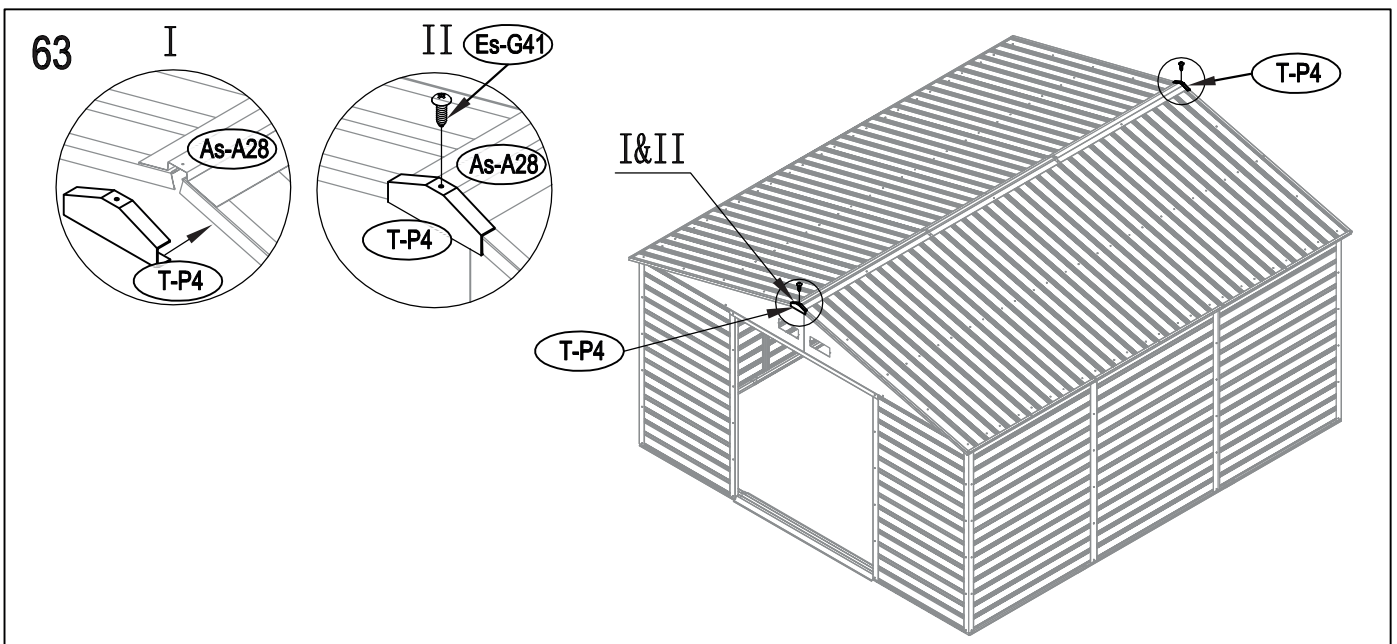
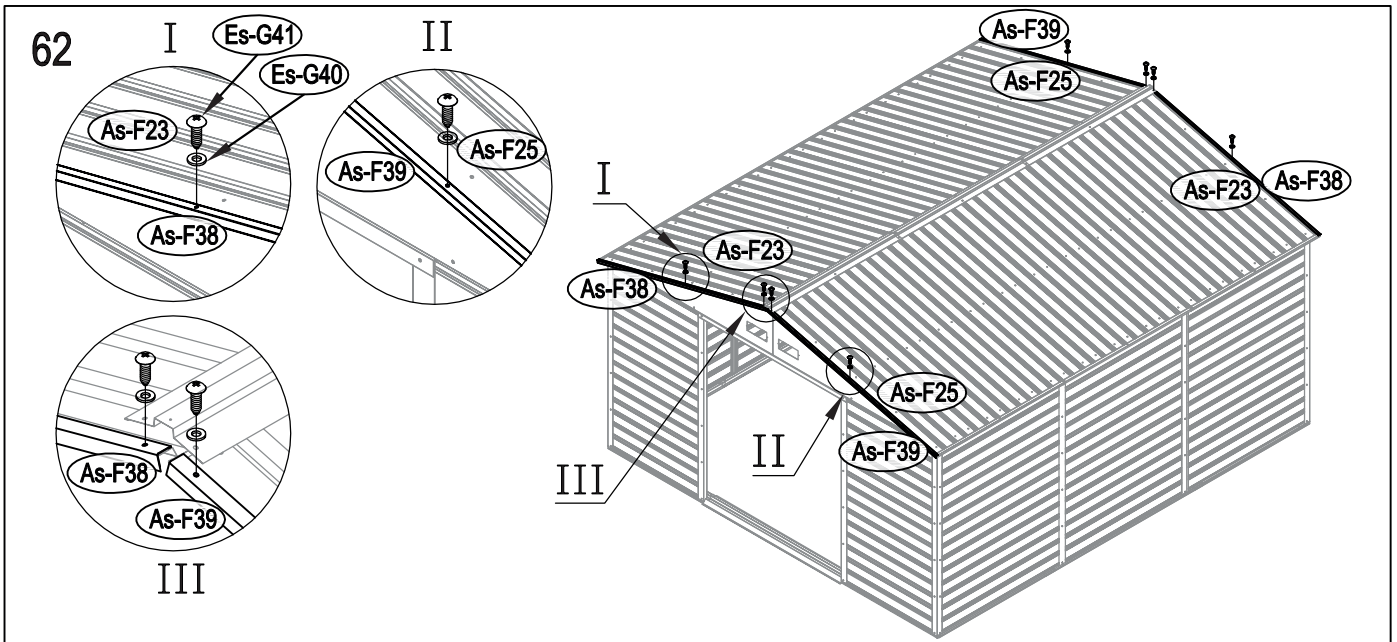
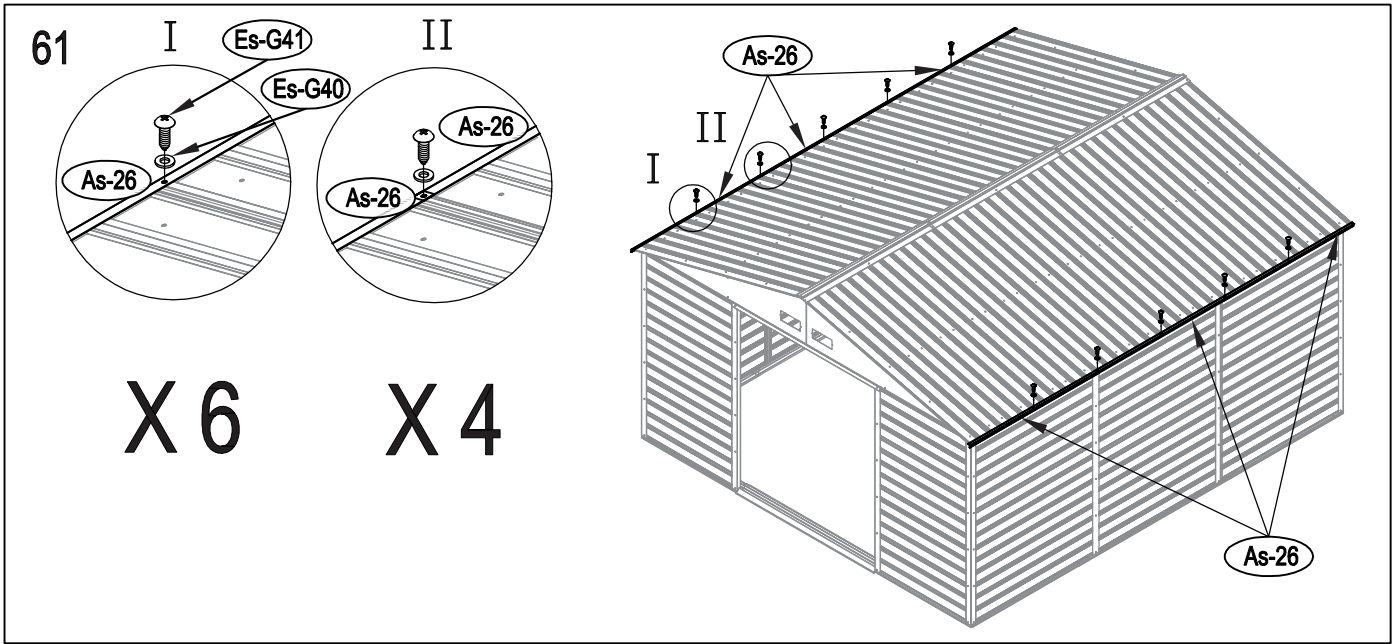

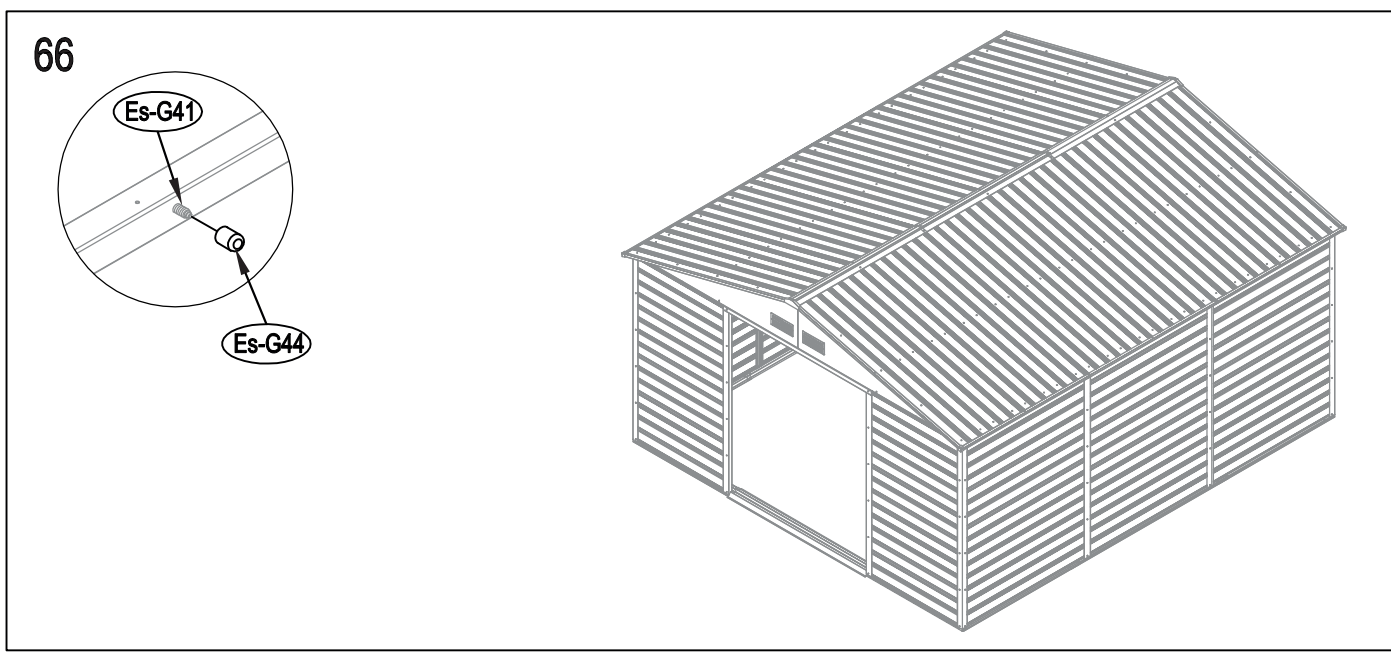
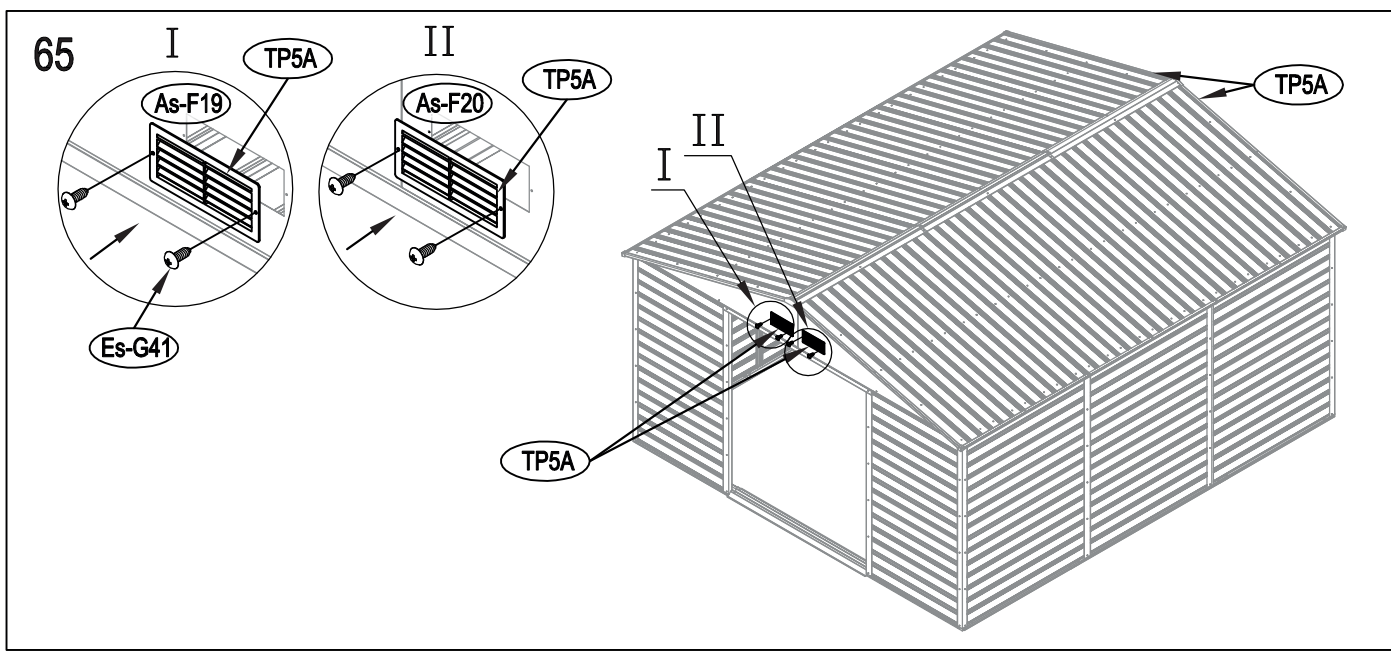
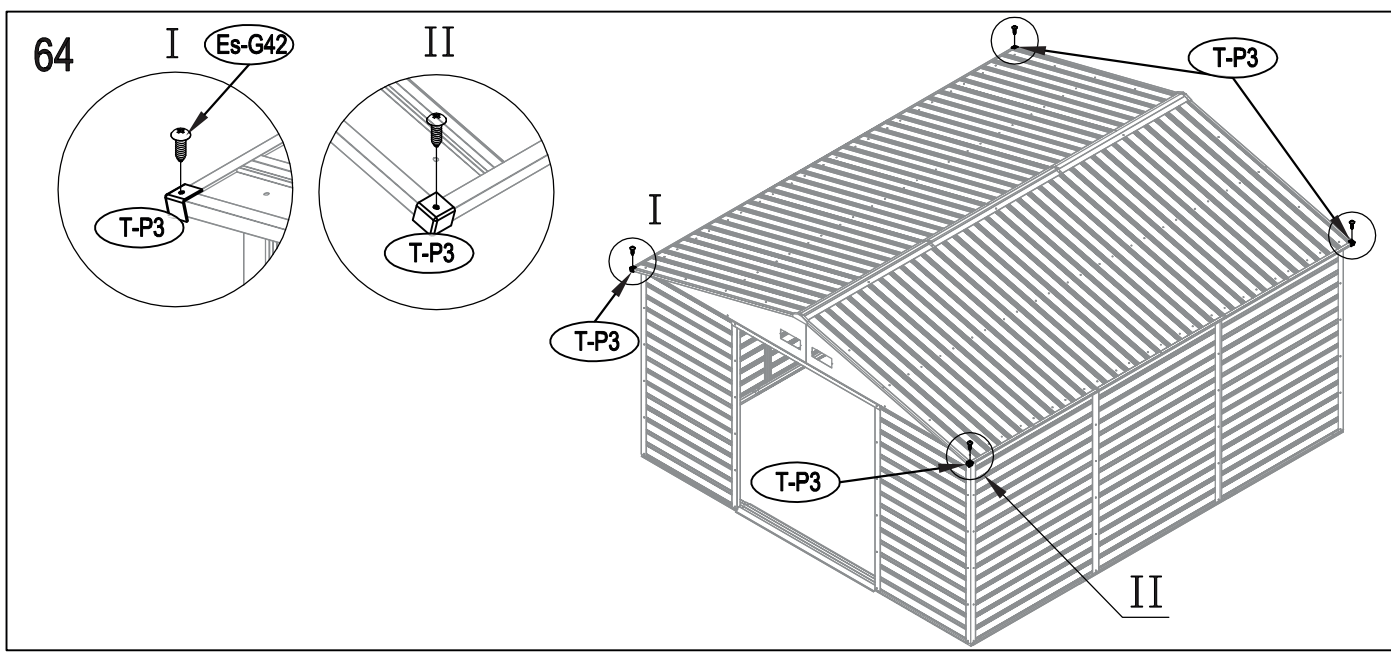

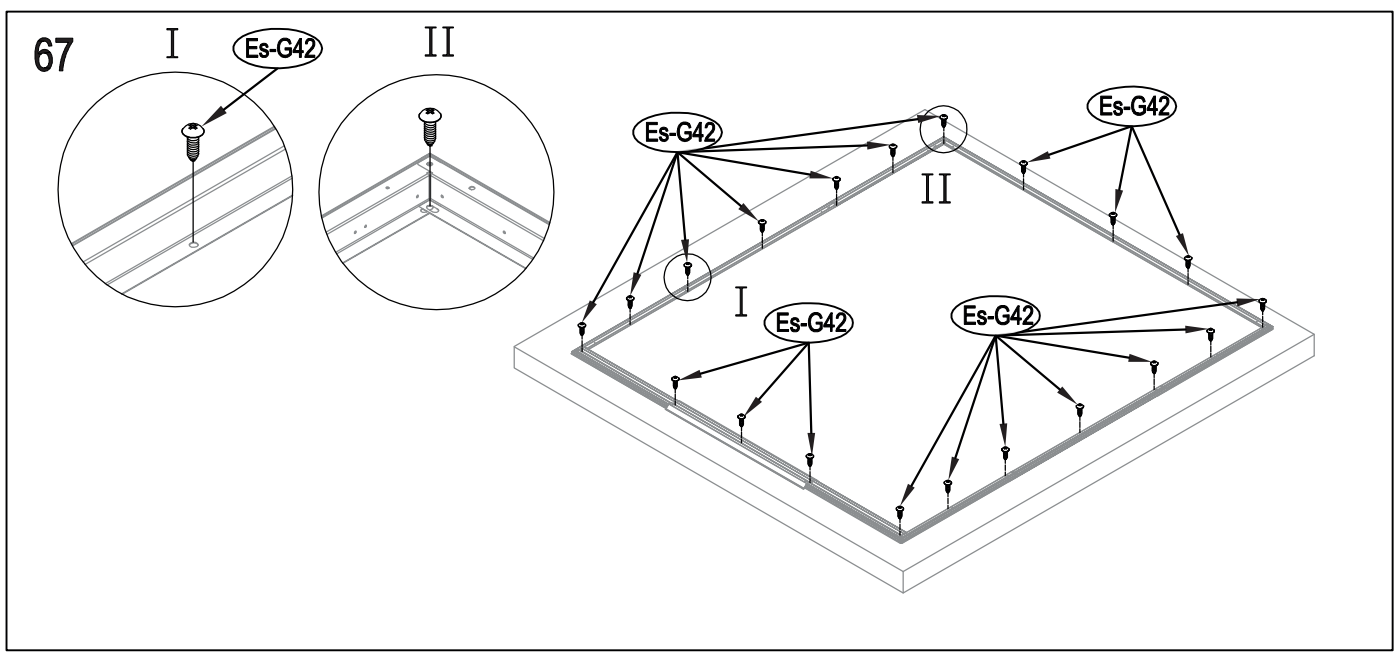

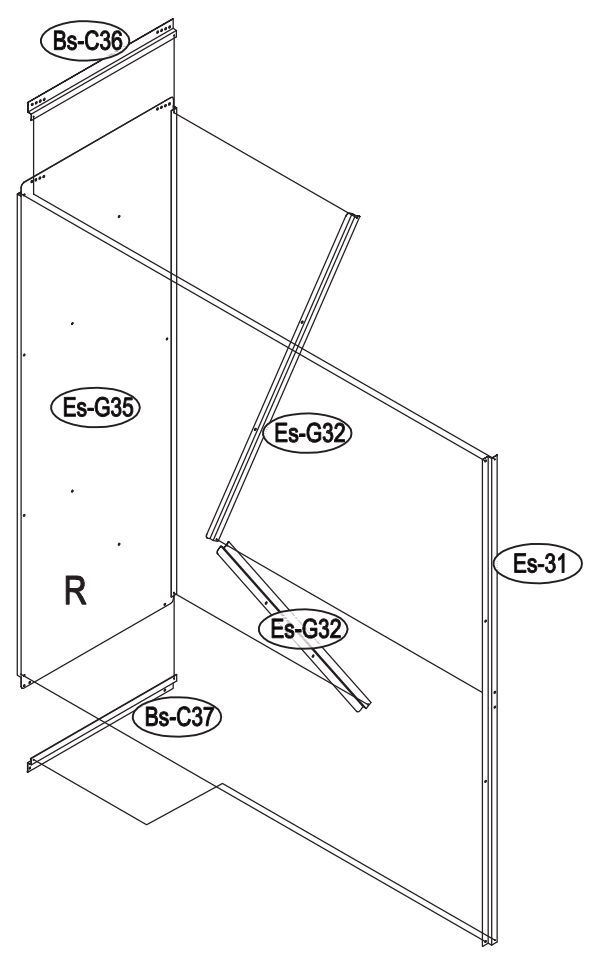
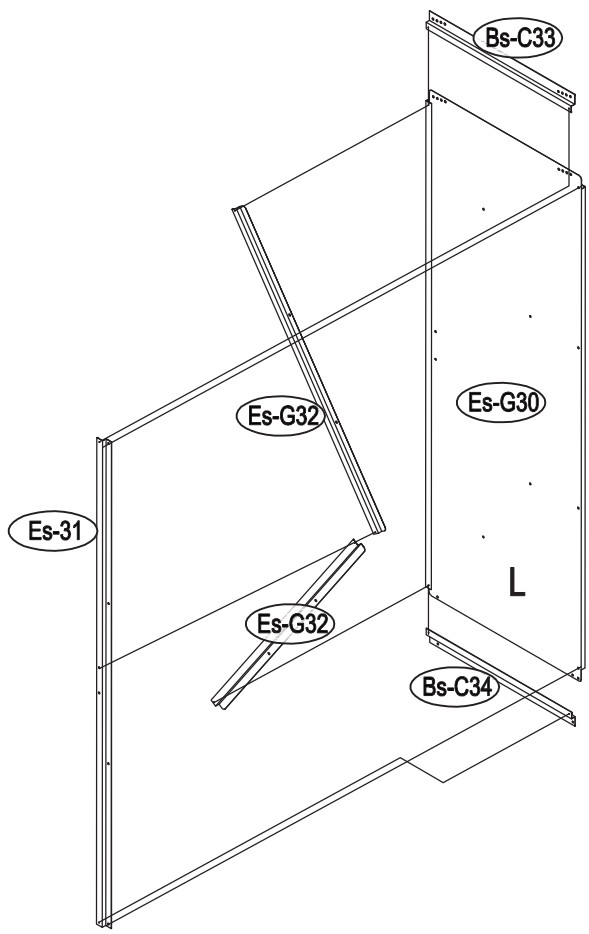

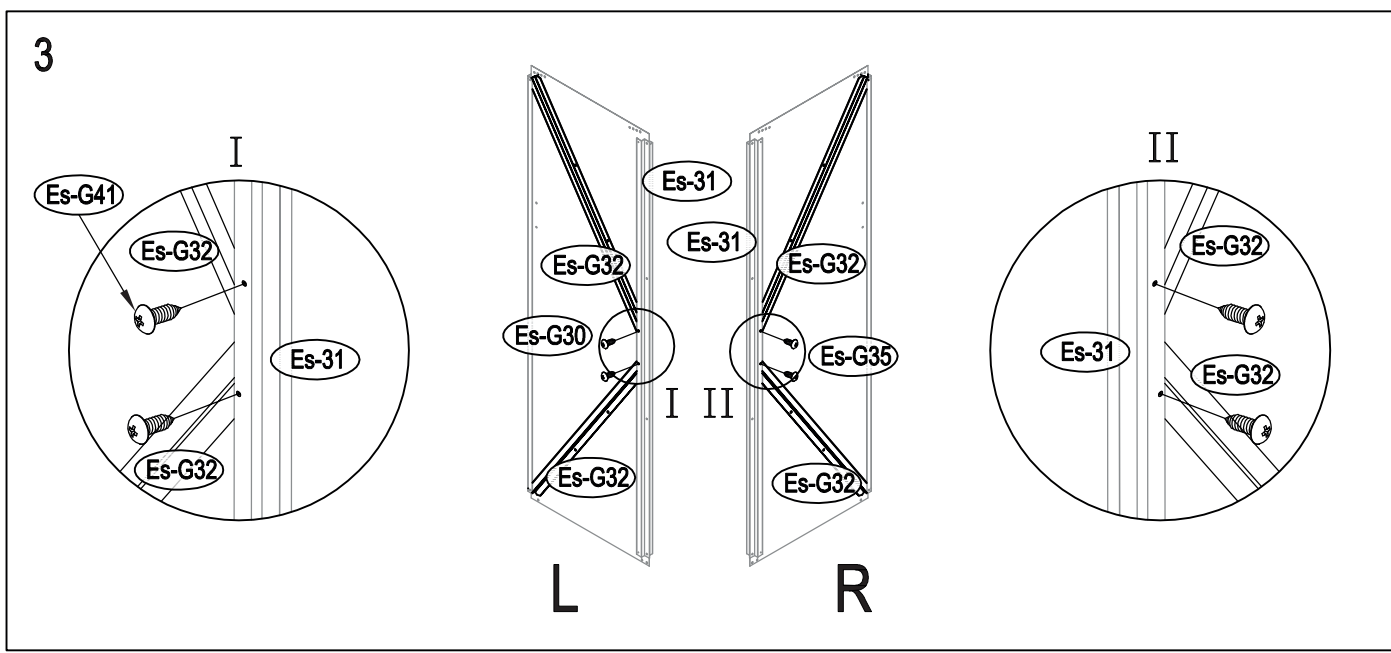
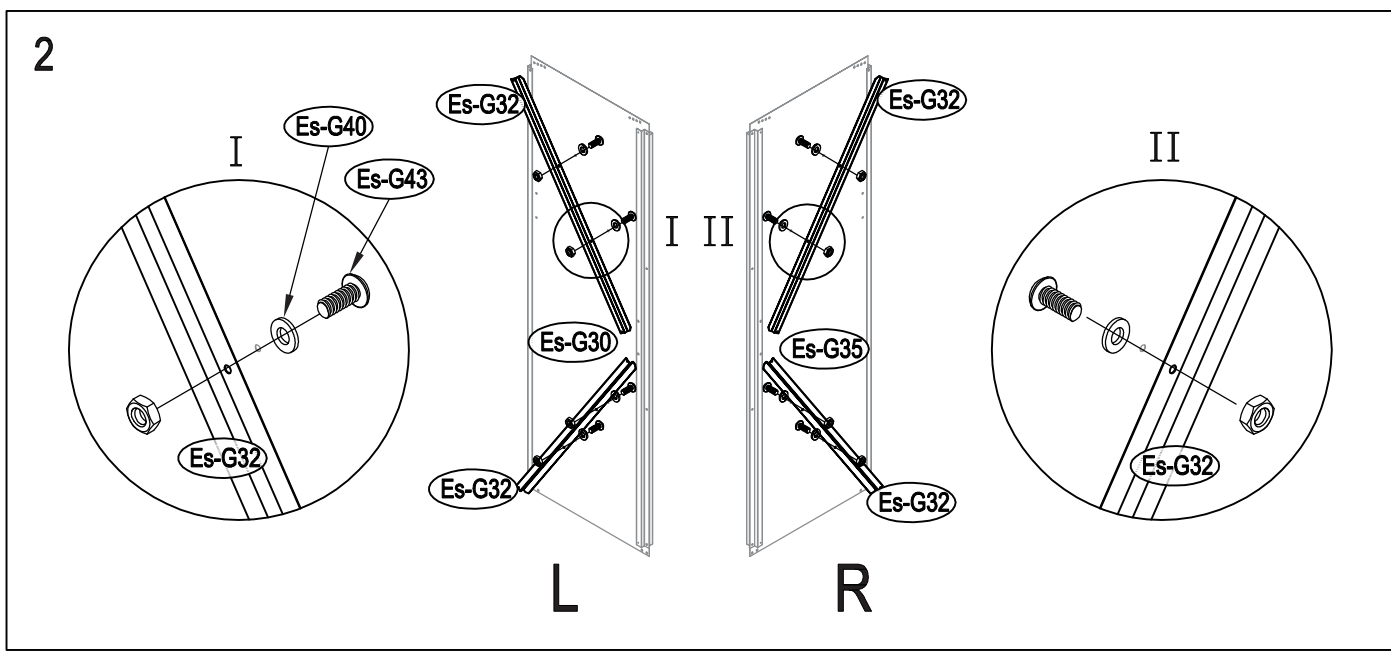
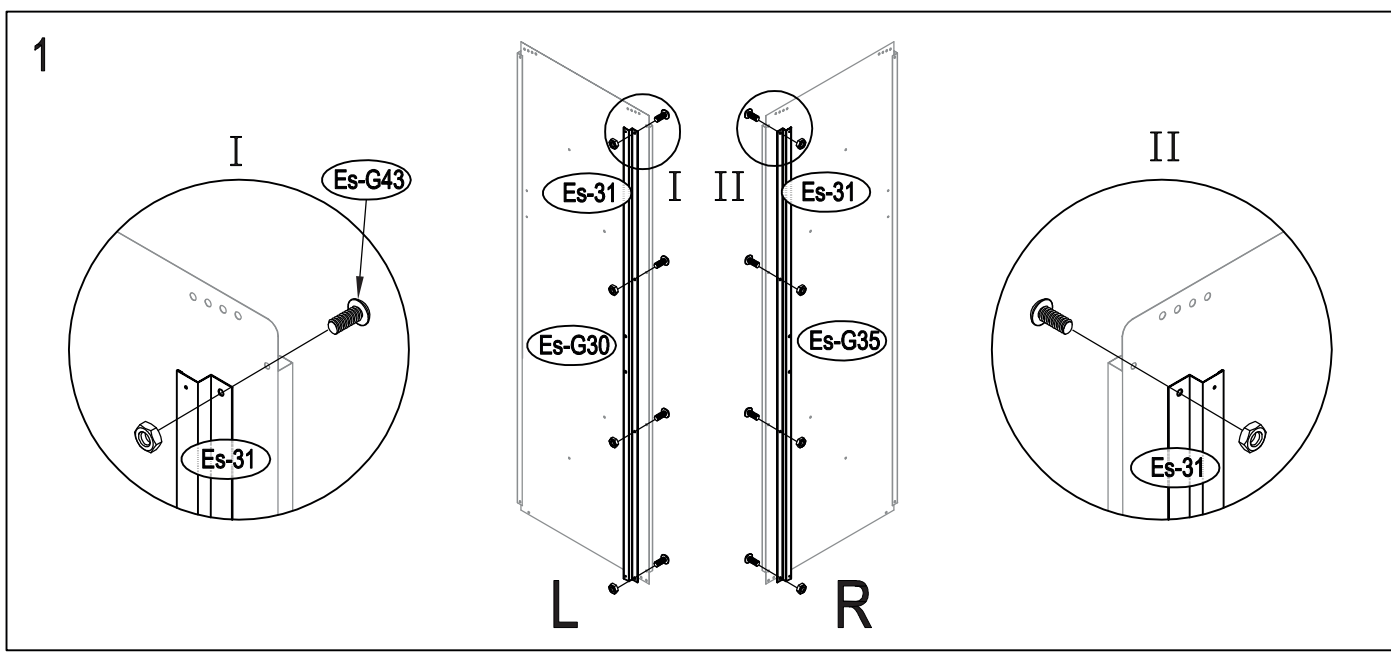

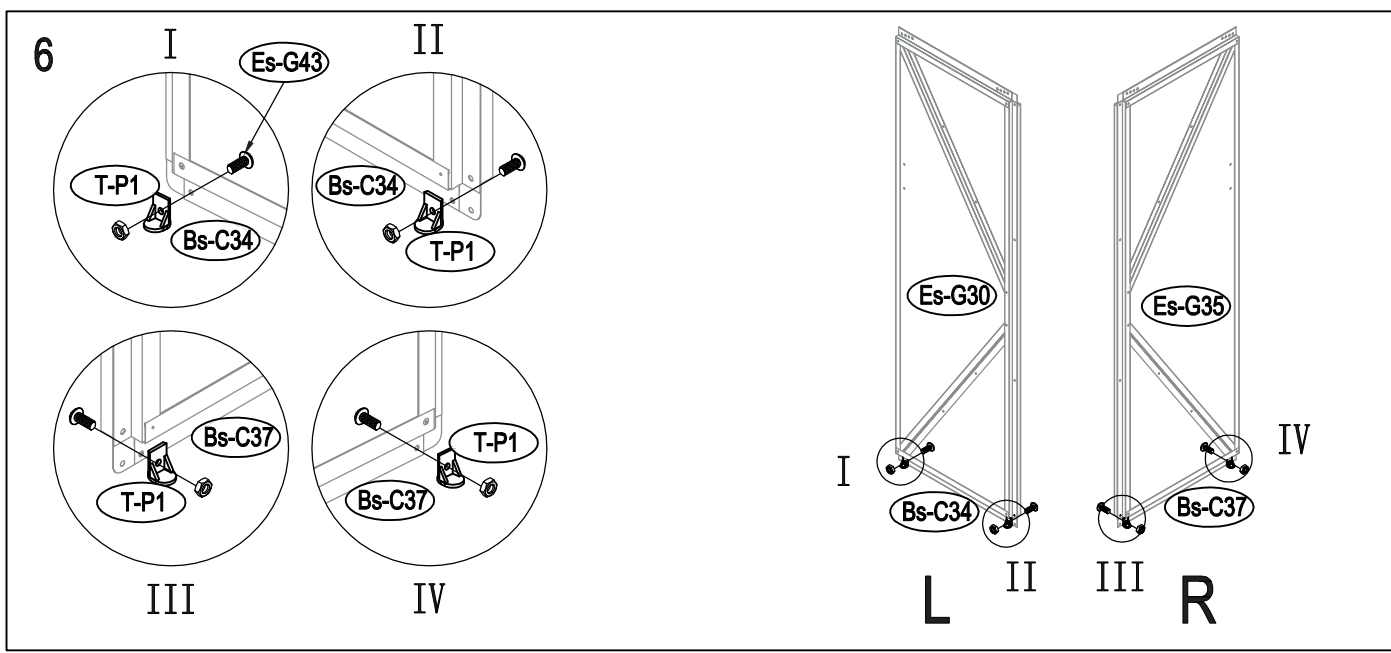
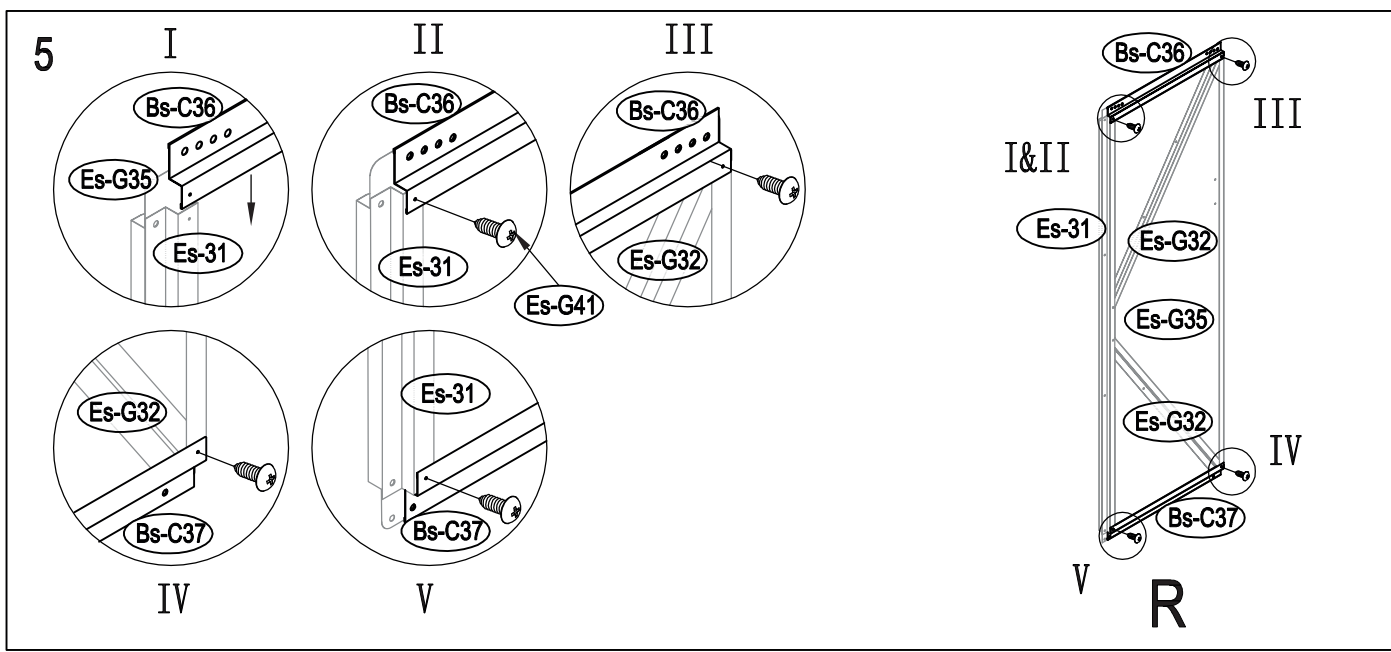
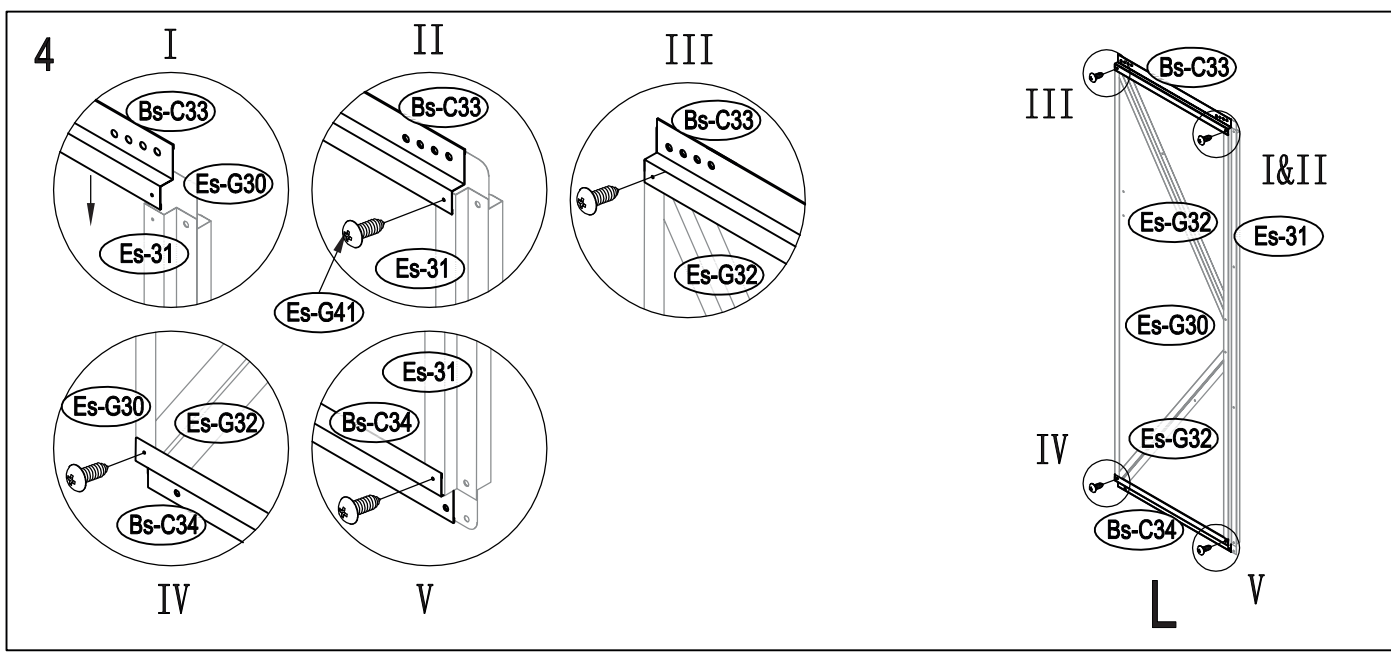

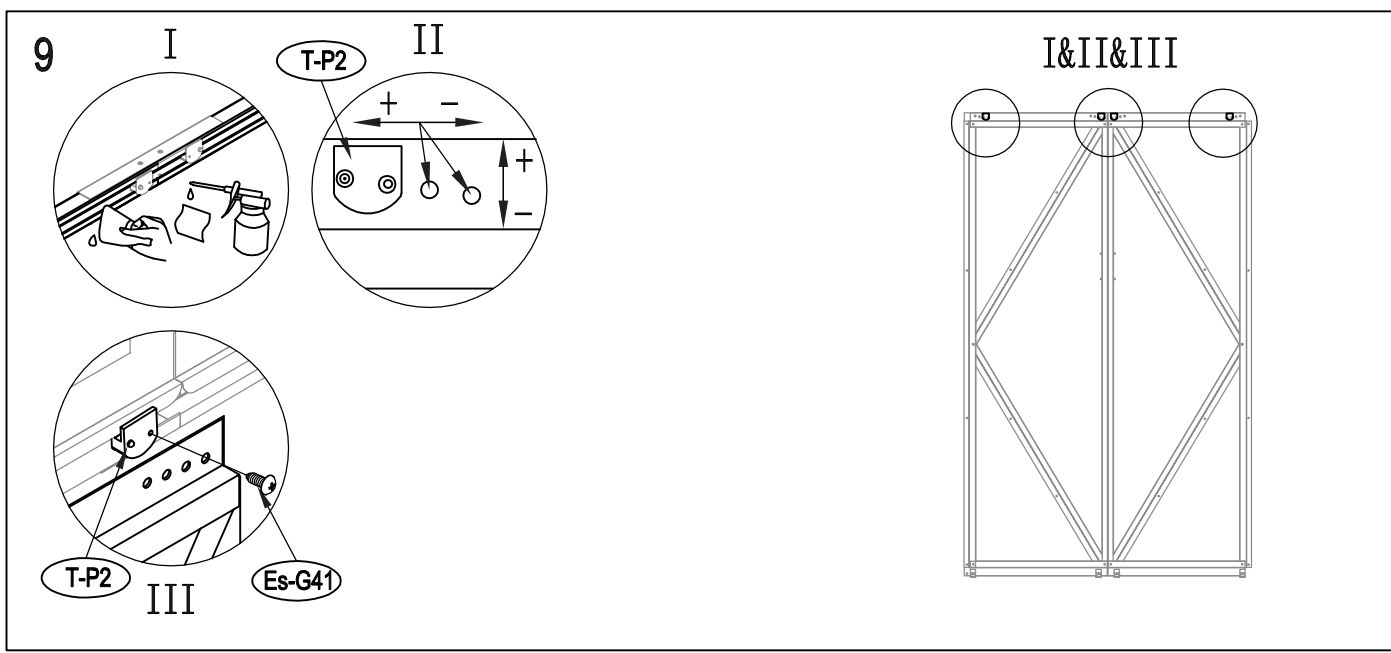
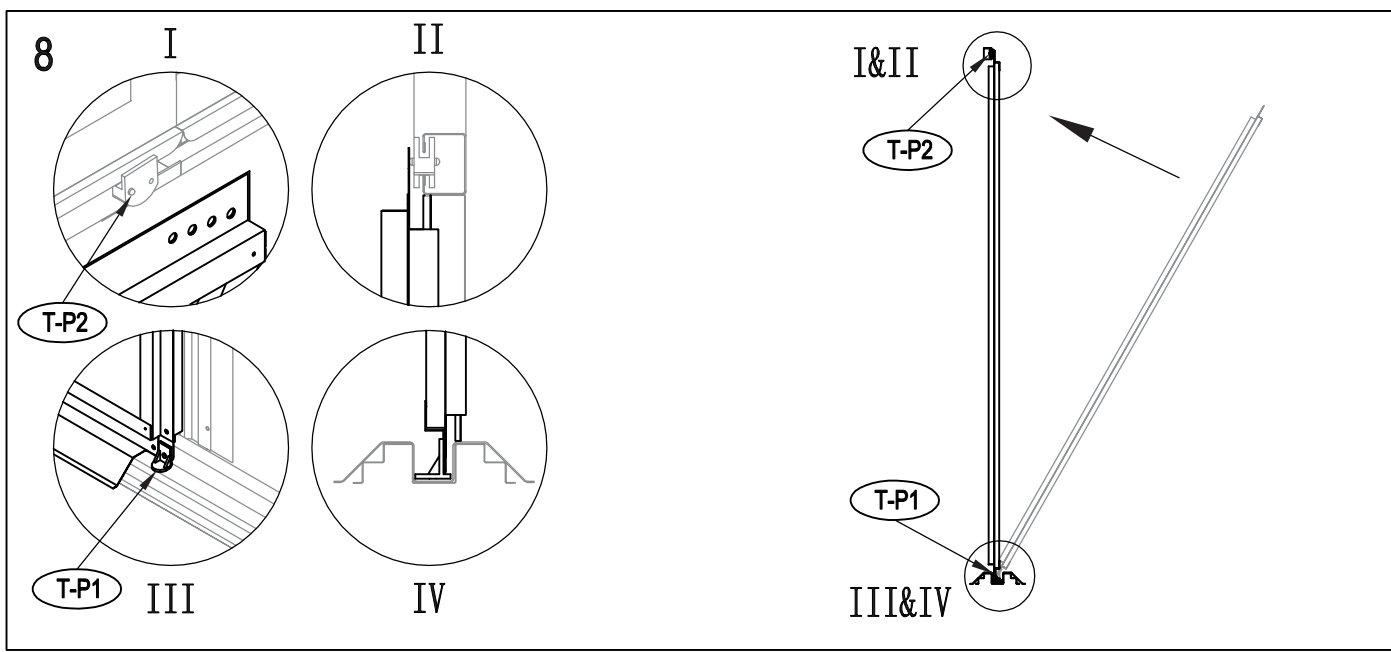
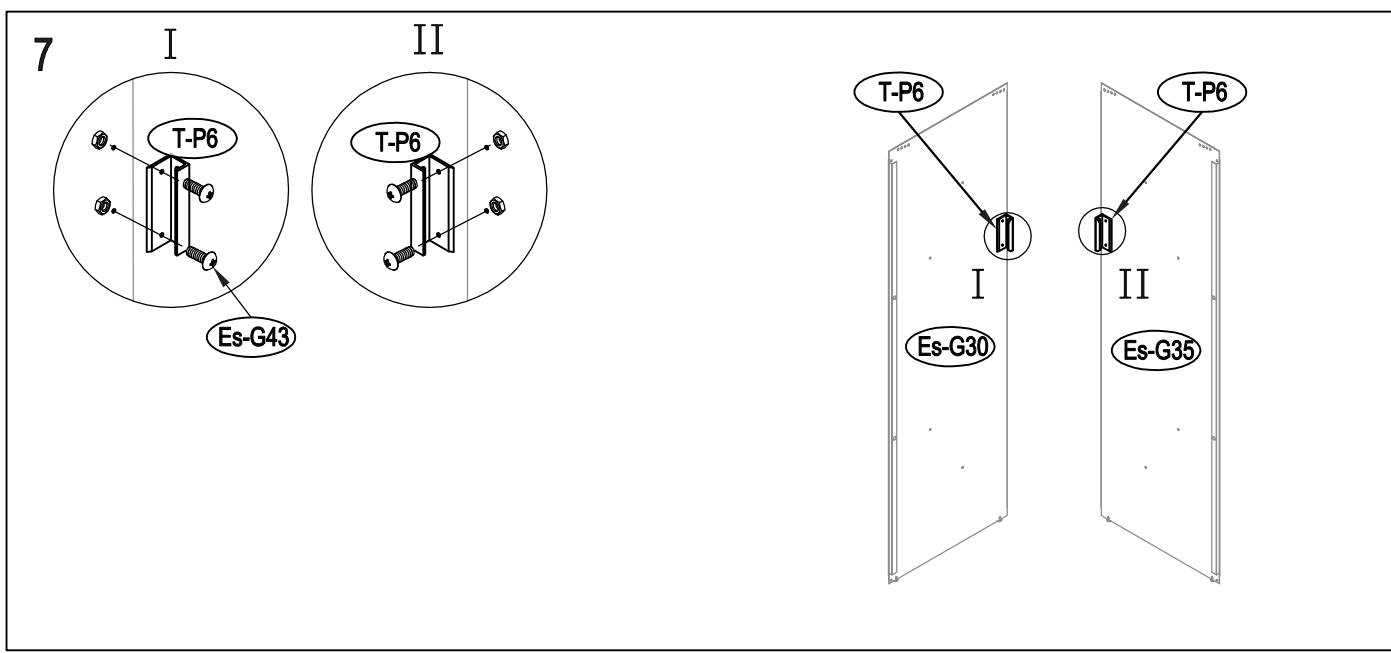



JÓTÁLLÁSI JEGY - KÖTELEZŐ JÓTÁLLÁSSAL ÉRINTETT TERMÉKEKHEZ

Termékmegnevezés: **Tinman 507**

Típus (cikkszám): **8594170470685**

Gyártási szám:

Jótállás időtartama: (megfelelő karikázandó)

(Atermék ára és besorolása alapján) 1év: 10 000-100 000 FT 2év: 100 000-250 000 FT 3év:250 000 FT<

Vállalkozás¹ neve, címe: **NEMO Czech s.r.o.**

Na Skalce 941, 150 00 Praha 5, Cseh Köztársaság

Eladás/üzembe helyezés kelte:

Eladó aláírása: P.H.

 © NEMO Czech s.r.o.
 Na Skalce 941
 150 00 Praha 5 - Smíchov
 IČ:27259056 DIČ:CZ27259056

A jótállás ideje és módja: A 151/2003 Kormány rendeletben előírtak figyelembevételével a vásárlás tényének igazolásával (kitöltött jótállási jegy vagy számla) a vásárlás helyén, vagy a hibás terméket visszajuttatva a NEMO Czech s.r.o. irodájába (Mederčská 59/11, 945 01 Komárno, Szlovákia).

TÁJÉKOZTATÓ A JÓTÁLLÁSI JOGOKRÓL

Az egyes tartós fogyasztási cikkekre vonatkozó kötelező jótállásról szóló 151/2003. (IX. 22.) Korm. rendelet alapján a vállalkozásnak (eladónak) jótállást kell vállalnia a Korm. rendelet mellékletében felsorolt új termékekre. A jótállás időtartama:

- 10 000 forintot elérő, de 100 000 forintot meg nem haladó eladási ár esetén egy év,
- 100 000 forintot meghaladó, de 250 000 forintot meg nem haladó eladási ár esetén két év,
- 250 000 forint eladási ár felett három év.

E határidők elmulasztása jogvesztéssel jár. A jótállás időtartama meghosszabbodik a fogyasztási cikk kijavítása esetén a javításra átadás napjától kezdve azzal az idővel, amely alatt a fogyasztó a fogyasztási cikket a hiba miatt rendeltetészerűen nem használhatta.

A jótállási határidő a fogyasztási cikk fogyasztó részére történő átadása, vagy ha az üzembe helyezést a vállalkozás vagy annak megbízottja végzi, az üzembe helyezés napjával kezdődik. Ha a fogyasztó a fogyasztási cikket az átadástól számított hat hónapon túl helyeztetti üzembe, akkor a jótállási határidő kezdő időpontja a fogyasztási cikk átadásának napja. Nem tartozik jótállás alá a hiba, ha annak oka a termék fogyasztó részére való átadását követően lépett fel, így például, ha a hibát

- szakszerűtlen üzembe helyezés (kivéve, ha az üzembe helyezést a vállalkozás, vagy annak megbízottja végezte el, illetve, ha a szakszerűtlen üzembe helyezés a használati-kezelési útmutató hibájára vezethető vissza),
- rendeltetésellenes használat, a használati-kezelési útmutatóban foglaltak figyelmen kívül hagyása,
- helytelen tárolás, helytelen kezelés, rongálás,
- elemi kár, természeti csapás okozta.

Jótállás keretébe tartozó hiba esetén a fogyasztó:

- elsősorban – választása szerint – kijavítást vagy kicserélést követelhet, kivéve, ha a választott jótállási igény teljesítése lehetetlen, vagy ha az a vállalkozásnak a másik jótállási igény teljesítésével összehasonlítva aránytalan többletköltséget eredményezne, figyelembe véve a szolgáltatás hibátlan állapotban képviselt értékét, a szerződésszegés súlyát és a jótállási igény teljesítésével a fogyasztónak okozott érdeksérülést.

- ha a vállalkozás a kijavítást vagy a kicserélést nem vállalta, e kötelezettségének megfelelő határidőn belül, a fogyasztó érdekeit kímélve nem tud eleget tenni, vagy ha a fogyasztónak a kijavításához vagy a kicseréléshez fűződő érdeke megszűnt, a fogyasztó – választása szerint – a vételár arányos leszállítását igényelheti, a hibát a vállalkozás költségére maga kijavíthatja vagy mással kijavíttathatja, vagy elállhat a szerződéstől. Jelentéktelen hiba miatt elállásnak nincs helye.

A fogyasztó a választott jogáról másra térhet át. Az áttéréssel okozott költséget köteles a vállalkozásnak megfizetni, kivéve, ha az áttérésre a vállalkozás adott okot, vagy az áttérés egyébként indokolt volt. Ha a fogyasztó a termék meghibásodása miatt a vásárlástól (üzembe helyezettől) számított három munkanapon belül érvényesít csereigényt, a vállalkozás nem hivatkozhat aránytalan többletköltségre, hanem köteles a terméket kicserélni, feltéve, hogy a meghibásodás a rendeltetészerű használatot akadályozza. Ha a vállalkozás a fogyasztó szavatossági vagy jótállási igényének teljesíthetőségéről annak bejelentésekor nem tud nyilatkozni, álláspontjáról – az igény elutasítása esetén az elutasítás indokáról és a békéltető testülethez fordulás lehetőségéről is – 5 munkanapon belül, igazolható módon köteles értesíteni a fogyasztót.

A vállalkozásnak törekednie kell arra, hogy a kijavítást vagy kicserélést legfeljebb tizenöt napon belül elvégezze. Ha a kijavítás vagy a kicserélés időtartama a tizenöt napot meghaladja, akkor a vállalkozás a fogyasztót tájékoztatni köteles a kijavítás vagy a csere várható időtartamáról. A tájékoztatás a fogyasztó előzetes hozzájárulása esetén, elektronikus úton vagy a fogyasztó általi átvétel igazolására alkalmasmásként történik.

Ha a jótállási időtartam alatt a fogyasztási cikk első alkalommal történő javítása során a vállalkozás részéről megállapítást nyer, hogy a fogyasztási cikk nem javítható, a fogyasztó eltérő rendelkezése hiányában a vállalkozás köteles a fogyasztási cikket nyolc napon belül kicserélni. Ha a fogyasztási cikk cseréjére nincs lehetőség, a vállalkozás köteles a fogyasztó által bemutatott, a fogyasztási cikk ellenértékének megfizetését igazoló bizonylaton - az általános forgalmi adóról szóló törvény alapján kibocsátott számlán vagy nyugtán - feltüntetett vételárat nyolc napon belül a fogyasztó részére visszatéríteni.

Ha a jótállási időtartam alatt a fogyasztási cikk három alkalommal történő kijavítást követően ismét meghibásodik - a fogyasztó eltérő rendelkezése hiányában -, valamint ha a Polgári Törvénykönyvről szóló 2013. évi V. törvény 6:159. § (2) bekezdés b) pontja alapján a fogyasztó nem igényli a vételár arányos leszállítását, és a fogyasztó nem kívánja a fogyasztási cikket a vállalkozás költségére kijavítani vagy mással kijavíttatni, a vállalkozás köteles a fogyasztási cikket nyolc napon belül kicserélni. Ha a fogyasztási cikk kicserélésére nincs lehetőség, a vállalkozás köteles a fogyasztó által bemutatott, a fogyasztási cikk ellenértékének megfizetését igazoló bizonylaton - az általános forgalmi adóról szóló törvény alapján kibocsátott számlán vagy nyugtán - feltüntetett vételárat nyolc napon belül a fogyasztó részére visszatéríteni.

Ha a fogyasztási cikk kijavításra a kijavítási igény vállalkozás részére való közlésétől számított harmincadik napig nem kerül sor, - a fogyasztó eltérő rendelkezése hiányában - a vállalkozás köteles a fogyasztási cikket a harmincnapos határidő eredménytelen elteltét követő nyolc napon belül kicserélni. Ha a fogyasztási cikk cseréjére nincs lehetőség, a vállalkozás köteles a fogyasztó által bemutatott, a fogyasztási cikk ellenértékének megfizetését igazoló bizonylaton - az általános forgalmi adóról szóló törvény alapján kibocsátott számlán vagy nyugtán - feltüntetett vételárat a harmincnapos kijavítási határidő eredménytelen elteltét követő nyolc napon belül a fogyasztó részére visszatéríteni.

A kijavítás során a termékbe csak új alkatrész kerülhet beépítésre. A fogyasztási cikk kijavítása esetén a jótállás időtartama meghosszabbodik a javításra átadás napjától kezdve azzal az idővel, amely alatt a fogyasztó a fogyasztási cikket a hiba miatt rendeltetészerűen nem használhatta. A jótállási idő a terméknek vagy a termék részének

kicserélése (kijavítása) esetén a kicserélt (kijavított) termékre (termékrészre), valamint a kijavítás következményeként jelentkező hiba tekintetében újból kezdődik. A jótállási kötelezettség teljesítésével kapcsolatos költségek a vállalkozást (eladót) terhelik. A rögzített bekötésű, illetve a 10 kg-nál súlyosabb, vagy tömegközlekedési eszközön kézi csomagként nem szállítható terméket – a járművek kivételével – az üzemeltetés helyén kell megjavítani. Ha a javítás az üzemeltetés helyén nem végezhető el, a le- és felszerelésről, valamint az elés visszaszállításról a vállalkozás vagy – ha a fogyasztó a javítószolgálatnál jelezte kijavítás iránti igényét – a javítószolgálat gondoskodik. A jótállás nem érinti a fogyasztó jogszabályból eredő – így különösen kellék- és termékszavatossági, illetve kártérítési – jogainak érvényesítését. Fogyasztói jogvita esetén a fogyasztó a megyei (fővárosi) kereskedelmi és iparkamarák által működtetett békéltető testület eljárását is kezdeményezheti. A jótállásból eredő jogokat a fogyasztási cikk tulajdonosa érvényesítheti, feltéve, hogy fogyasztónak minősül. A jótállásból eredő jogok a jótállási jeggyel érvényesíthetőek, amelynek nem tehető feltételévé a fogyasztási cikk felbontott csomagolásának a fogyasztó általi visszaszolgáltatása. A jótállási jegy fogyasztó rendelkezésére bocsátásának elmaradása esetén a szerződés megkötését bizonyítottan kell tekinteni, ha az ellenérték megfizetését igazoló bizonylatot - az általános forgalmi adóról szóló törvény alapján kibocsátott számlát vagy nyugtát - a fogyasztó bemutatja. Ebben az esetben a jótállásból eredő jogok az ellenérték megfizetését igazoló bizonylattal érvényesíthetőek. A jótállási jegy szabálytalan kiállítása vagy a jótállási jegy fogyasztó rendelkezésére bocsátásának elmaradása a jótállás érvényességét nem érinti. Afogyasztó jótállási igényét a vállalkozásnál (eladónál) érvényesítheti. Afogyasztó a kijavítás iránti igényét választása szerint a vállalkozás székhelyén, bármely telephelyén, fióktelepén és a vállalkozás által a jótállási jegyen feltüntetett javítószolgálatnál közvetlenül is érvényesítheti.

¹⁾ A jótállási kötelezettség teljesítése azt a vállalkozást terheli, amelyet a fogyasztóval kötött szerződés a szerződés tárgyát képező szolgáltatás nyújtására kötelez.

<p style="text-align: center;">Kijavítás esetén töltendő ki!</p> <p>Bejelentés dátuma: 202__ . ____ . ____</p> <p>Kijavításra átvétel: 202__ . ____ . ____</p> <p>Hiba rövid leírása:</p> <p>Kijavításmódja:</p> <p>Visszaadás dátuma: 202__ . ____ . ____</p> <p>Eladó szerv p.h.:</p> <p>Aláírás:</p>	<p style="text-align: center;">Kijavítás esetén töltendő ki!</p> <p>Bejelentés dátuma: 202__ . ____ . ____</p> <p>Kijavításra átvétel: 202__ . ____ . ____</p> <p>Hiba rövid leírása:</p> <p>Kijavításmódja:</p> <p>Visszaadás dátuma: 202__ . ____ . ____</p> <p>Eladó szerv p.h.:</p> <p>Aláírás:</p>	<p style="text-align: center;">Kijavítás esetén töltendő ki!</p> <p>Bejelentés dátuma: 202__ . ____ . ____</p> <p>Kijavításra átvétel: 202__ . ____ . ____</p> <p>Hiba rövid leírása:</p> <p>Kijavításmódja:</p> <p>Visszaadás dátuma: 202__ . ____ . ____</p> <p>Eladó szerv p.h.:</p> <p>Aláírás:</p>
<p style="text-align: center;">Kicserélés esetén töltendő ki!</p> <p>Kicserélés történet, melynek dátuma: 202__ . ____ . ____</p> <p>Eladó szerv p.h.:</p> <p>Aláírás:</p>	<p style="text-align: center;">Kicserélés esetén töltendő ki!</p> <p>Kicserélés történet, melynek dátuma: 202__ . ____ . ____</p> <p>Eladó szerv p.h.:</p> <p>Aláírás:</p>	<p style="text-align: center;">Kicserélés esetén töltendő ki!</p> <p>Kicserélés történet, melynek dátuma: 202__ . ____ . ____</p> <p>Eladó szerv p.h.:</p> <p>Aláírás:</p>



NEMO Czech s.r.o.

Na Skalce 941, 150 00 Prague, Czech Republic

CZ

Děkujeme za zakoupení našeho výrobku.
Na výrobek se vztahuje záruka 15 let.

V případě reklamace nás kontaktujte na adrese
obchod@nemoczech.cz

SK

Ďakujeme za zakúpenie našeho výrobku.
Na výrobok sa vzťahuje záruka 15 rokov.

V prípade reklamace nás kontaktujte na adrese
obchod@nemoczech.cz

HU

Köszönjük, hogy megvásárolta termékünket.
A termékre 15 év jótállás vonatkozik.

Reklamáció esetén elérhet minket a
saleshu@nemoczech.cz címen.